



BBB8002QB
BFB8002QM
CQKB8B0B0
CQKH8B0M0
CQKT8B0T0
KMF768080B
KME768080T
BFB8000QT

FI Käyttöohje | **Mikroaaltoyhdistelmäuuni**

3

SV Bruksanvisning | **Mikrovågskombiugn**

24



ASENNUS / INSTALLATION

*(mm)

Technical drawing for Hob-Built Under installation. The main view shows an oven with dimensions: top width 559⁺¹, top depth 546, top thickness 21, front height 114, side height 450, side depth 455, bottom depth 595⁻¹, and front width 315. A callout shows a side view with a minimum clearance of 550 mm and a minimum of 20 mm between the oven and the hob. Another callout shows a front view with a minimum clearance of 560 mm. A warning symbol indicates a 5 mm gap and a 1 mm clearance. A detail shows a 3.5x25 screw being used to secure the oven to the hob. A side view shows a height of 386 mm and a width of 160 mm. A power cord is shown with a minimum length of 1500 mm, labeled H05 V V - F.

YouTube www.youtube.com/electrolux
www.youtube.com/aeg

How to install your AEG/Electrolux Oven with Hob - Built Under installation

2x 3.5x25

min. 1500
H05 V V - F

*(mm)

Technical drawing for Column installation. The main view shows an oven with dimensions: top width 559⁺¹, top depth 546, top thickness 21, front height 114, side height 450, side depth 455, bottom depth 595⁻¹, and front width 315. A callout shows a side view with a minimum clearance of 444 mm and a minimum of 20 mm between the oven and the hob. Another callout shows a front view with a maximum clearance of 450 mm and a minimum of 560 mm. A warning symbol indicates a 5 mm gap and a 1 mm clearance. A detail shows a 3.5x25 screw being used to secure the oven to the hob. A side view shows a height of 386 mm and a width of 160 mm. A power cord is shown with a minimum length of 1500 mm, labeled H05 V V - F.

YouTube www.youtube.com/electrolux
www.youtube.com/aeg

How to install your AEG/Electrolux Oven - Column installation

2x 3.5x25

min. 1500
H05 V V - F

AEG toivottaa sinut tervetulleeksi! Kiitos, että olet valinnut tämän laitteen.



Saat käyttöön liittyviä neuvoja, esitteitä, vianmääritysohjeita sekä huolto- ja korjausohjeita:
www.aeg.com/support

Oikeus muutoksiin pidätetään.

SISÄLTÖ

1. TURVALLISUUSTIEDOT.....	3
2. TURVALLISUUSOHJEET.....	6
3. TUOTEKUVAUS.....	9
4. KÄYTTÖPANEELI.....	9
5. ENNEN ENSIKÄYTTÖÄ.....	10
6. PÄIVITTÄINEN KÄYTTÖ.....	11
7. LISÄTOIMINNOT.....	14
8. KELLOTOIMINNOT.....	15
9. VARUSTEIDEN KÄYTTÖ.....	16
10. VIHJEITÄ JA NEUVOJA.....	17
11. HOITO JA PUHDISTUS.....	20
12. VIANMÄÄRITYS.....	20
13. ENERGIATEHOKKUUS.....	22
14. YMPÄRISTÖNSUOJELU.....	23

1. ⚠ TURVALLISUUSTIEDOT

Lue laitteen mukana toimitetut ohjeet ennen laitteen asennusta ja käyttöä. Valmistaja ei ota vastuuta henkilövahingoista tai vahingoista, jotka aiheutuvat virheellisestä asennuksesta tai käytöstä. Säilytä ohjeita aina varmassa ja helppopääsyisessä paikassa tulevia käyttökertoja varten.

1.1 Lasten ja taitamattomien henkilöiden turvallisuus

- 8-vuotiaat ja sitä vanhemmat lapset sekä henkilöt, joilla on fyysisiä, aisteihin liittyviä tai henkisiä rajoitteita tai puutteellinen kokemus tai tuntemus, voivat käyttää tätä laitetta vain, jos heitä valvotaan tai ohjataan laitteen turvallisessa käytössä ja jos he ymmärtävät käyttöön liittyvät vaarat. Tuote on pidettävä alle 8-vuotiaiden lasten ja

erittäin laajoista ja monimutkaisista toiminnallisista rajoitteista kärsivien henkilöiden ulottumattomissa, ellei heitä valvota jatkuvasti.

- Lapsia on valvottava, jotta he eivät leiki laitteella tai mobiililaitteilla, joissa on sovellus.
- Kaikki pakkaukset tulee pitää lasten ulottumattomissa ja hävittää asianmukaisesti.
- VAROITUS: Uuni ja sen esilläolevat osat kuumentuvat käytön aikana. Pidä lapset ja lemmikkieläimet poissa laitteen lähetyviltä sen ollessa toiminnassa tai jäähtymässä.
- Jos laitteessa on lapsilukko, sitä on käytettävä.
- Lapset eivät saa puhdistaa laitetta tai suorittaa siihen kohdistuvia käyttäjän huoltotoimenpiteitä ilman valvontaa.

1.2 Yleinen turvallisuus

- Tämä laite on tarkoitettu ainoastaan ruoanlaittoon.
- Tämä laite on tarkoitettu yhden kotitalouden käyttöön sisätiloissa.
- Tätä laitetta voidaan käyttää toimistoissa, hotellihuoneissa, aamiaismajoituspaikoissa, maatilamajoituspaikoissa ja muissa samantyyppisissä majoitustiloissa, joissa kyseinen käyttö ei ylitä (keskimääräisiä) kotitalouskäytön tasoja.
- Laitteen asennuksen ja virtajohdon vaihtamisen saa suorittaa vain alan ammattilainen.
- Älä käytä laitetta ennen kuin se on asennettu kalusteeseen.
- Irrota laite sähköverkosta ennen huoltotoimenpiteiden suorittamista.
- Jos virtajohto vaurioituu, sen saa vaihtaa vain valmistaja, valtuutettu huoltoliike tai vastaava ammattitaitoinen henkilö, jotta vältetään sähkövaaroilta.
- VAROITUS: Varmista, että laite on kytketty pois päältä ennen kuin ryhdyt vaihtamaan lamppua välttääksesi sähköiskun vaaran.

- VAROITUS: Uuni ja sen esilläolevat osat kuumentuvat käytön aikana. Vältä koskettamasta lämpövastuksia tai laitteen sisätilan pintoja.
- Käytä suojakäsineitä poistaessasi varusteita tai uunivuokia tai asettaessasi niitä laitteen sisälle.
- Älä kytke mikroaaltotoimintoa toimintaan laitteen ollessa tyhjä. Sisätilan metalliset osat voivat aiheuttaa valokaari-ilmion.
- Mikroaaltotoiminnon aikana ei saa käyttää metallisia elintarvike- ja juoma-astioita. Tämä vaatimus ei koske niitä metalliastioita, joiden valmistaja on ilmoittanut niiden koon ja muodon sopivan mikroaaltouuniin.
- VAROITUS: Jos luukku tai luukun tiiviste on rikkoutunut, laitetta ei saa käyttää ennen kuin alan ammattihenkilö on korjannut sen.
- VAROITUS: Ainoastaan alan pätevä henkilö saa suorittaa sellaisen huollon tai korjauksen, johon kuuluu mikroaaltoenergialta suojaavan kannen poistaminen.
- VAROITUS: Älä kuumenna suljetuissa astioissa olevia nesteitä tai muita elintarvikkeita. Ne saattavat räjähtää.
- Käytä ainoastaan välineitä, jotka sopivat mikroaaltouunissa käytettäviksi.
- Syttymisvaaran vuoksi laitetta on valvottava, jos elintarvikkeita lämmitetään muovi- tai paperiastioissa.
- Tämä laite on tarkoitettu elintarvikkeiden ja juomien kuumentamiseen. Elintarvikkeiden tai vaatteiden kuivaus ja lämmitystyynyjen, tohvelien, sienien, kosteiden liinojen ja vastaavien lämmittäminen voi aiheuttaa loukkaantumis-, syttymis- tai tulipalovaaran.
- Jos savua ilmenee, katkaise laitteesta virta tai irrota virtajohto pistorasiasta ja pidä luukku suljettuna mahdollisten liekkien tukahduttamiseksi.
- Juomien mikroaaltokuumennus voi johtaa purkauksenomaiseen kiehumiseen. Juoma-astian käsittelyssä on oltava varovainen.

- Ruokapullojen ja vauvanruokapurkkien sisältöä on sekoitettava tai ravistettava ja lämpötila on turvallisuussyistä todettava ennen nauttimista.
- Munia kuorineen ja kokonaisia kovaksi keitettyjä munia ei saa lämmittää laitteessa, koska ne voivat räjähtää, vaikka mikroaaltolämmitys olisi jo päättynyt.
- Poista hyllytuet vetämällä ensin hyllytuen etuosa ja sitten takaosa irti sivuseinistä. Asenna hyllytuet päinvastaisessa järjestyksessä.
- Laite on puhdistettava säännöllisesti ja mahdolliset ruokajäämät on poistettava.
- Laitteen puhdistuksessa ei saa käyttää höyrypesuria.
- Älä käytä hankausaineita tai teräviä metallikaapimia lasiluukun puhdistamisessa, sillä ne voivat naarmuttaa pintaa, mistä voi olla seurauksena lasin särkyminen.
- Laitteen puhtaana pitämisen laiminlyönti voi johtaa laitteen pintojen kunnan heikentymiseen, mikä voi vaikuttaa haitallisesti laitteen käyttöikään, ja lisäksi siitä voi seurata vaaratilanteita.

2. TURVALLISUUSOHJEET

2.1 Asennus

VAROITUS!

Laitteen asennuksen ja liitännät saa suorittaa vain ammattitaitoinen henkilö.

- Poista kaikki pakkausmateriaalit.
- Vaurioitunutta laitetta ei saa asentaa tai käyttää.
- Noudata verkkosivuiltamme olevia asennusohjeita.
- Siirrä laitetta aina varoen, sillä se on raskas. Käytä aina suojakäsineitä ja suojaavia jalkineita.
- Älä koskaan vedä laitetta sen kahvasta kiinni pitäen.
- Asenna laite turvalliseen ja sopivaan paikkaan, joka täyttää asennusvaatimukset.
- Noudata mainittuja vähimmäisetäisyyksiä muihin laitteisiin ja kalusteisiin.

- Tarkista ennen laitteen asentamista, että laitteen luukku avautuu esteettä.
- Laite on varustettu sähkötoimisella jäähdytysjärjestelmällä. Sitä on käytettävä sähkösyötöllä.

2.2 Sähkökytkentä

VAROITUS!

Tulipalon ja sähköiskun vaara.

- Kaikki sähkökytkennät tulee jättää asiantuntevan sähköasentajan vastuulle.
- Laite on kytkettävä maadoitettuun pistorasiaan.
- Varmista, että arvokilvessä olevat parametrit ovat verkkovirtalähteen sähköarvojen mukaisia.
- Kytke pistoke maadoitettuun pistorasiaan.
- Älä käytä jakorasioita tai jatkojohtoja.

- Varmista, ettei pistoke ja virtajohto vaurioidu. Jos virtajohto joudutaan vaihtamaan, vaihdon saa suorittaa vain valtuutettu huoltoliike.
- Älä anna virtajohtojen koskettaa laitteen luukkua tai päästä niitä luukun tai laitteen alapuolella olevan asennustilan lähelle, varsinkin laitteen ollessa toiminnassa tai luukun ollessa kuuma.
- Jännitteenalaisten ja eristettyjen osien suojat tulee asentaa niin, ettei niiden irrotus onnistu ilman työkaluja.
- Kytke pistoke pistorasiaan vasta asennuksen jälkeen. Varmista, että laitteen verkkovirtakytkentä on ulottuvilla laitteen asennuksen jälkeen.
- Jos pistoke on löysästi kiinni virtajohdossa, älä kiinnitä sitä pistorasiaan.
- Älä vedä virtajohdosta pistoketta irrottaessasi. Vedä aina pistokkeesta.
- Käytä vain asianmukaisia eristyslaitteita: suojakytkimet, sulakkeet (ruuvattavat sulakkeet on irrotettava kannasta), vikavirtakytkimet ja kontaktorit.
- Sähköasennuksessa on oltava erotin, joka mahdollistaa laitteen irrottamisen sähköverkosta kaikista navoista. Erottimen kontaktiaukon leveys on oltava vähintään 3 mm.
- Laitteen mukana toimitetaan päävirtajohto ja pääpistoke.

2.3 Valitse

VAROITUS!

Henkilövahinkojen, palovammojen ja sähköiskujen tai räjähdysvaara.

- Älä muuta laitteen teknisiä ominaisuuksia.
- Varmista, että tuuletusaukoissa ei ole tukoksia.
- Laitetta ei saa jättää päälle valvomatta.
- Kytke laite pois päältä jokaisen käyttökerran jälkeen.
- Noudata varovaisuutta avatessasi laitteen luukun laitteen ollessa toiminnassa. Laitteesta voi purkautua ulos kuumaa ilmaa.
- Älä käytä laitetta, jos kätesi ovat märät tai laitteen ollessa kosketuksessa veteen.
- Älä kohdistaa painetta avoimeen oveen.

- Älä käytä laitetta työtasona tai tavaroiden säilytystasona.
- Avaa laitteen luukku varovaisuutta noudattaen. Alkoholi- ja ainesosien käyttämisen tuloksena voi muodostua alkoholin ja ilman seoksia.
- Älä päästä kipinöitä tai avotulta kosketukseen laitteen kanssa avatessasi sen luukun.
- Älä aseta helposti syttyviä tuotteita tai helposti syttyvien aineiden kanssa kosketuksissa olleita tuotteita laitteeseen, laitteen päälle tai sen lähelle.
- Älä jaa Wi-Fi-salasanasi muille.
- Älä esikuumenna laitetta mikroaaltotoimintoa käyttämällä.

VAROITUS!

Laitteen vaurioitumisen vaara.

- Estä emalipinnan vaurioituminen tai haalistuminen:
 - Älä aseta alumiinifoliota siten, että se olisi suorassa kosketuksessa laitteen pohjan kanssa.
 - Älä laita vettä suoraan kuumaan laitteeseen.
 - Älä säilytä kosteita astioita tai ruokia laitteessa lopetettuasi ruoanlaiton.
 - Noudata varovaisuutta poistaessasi tai asentaessasi lisäosia.
- Unin emalipintojen tai ruostumattoman teräksen värimuutokset eivät vaikuta laitteen toimintaan.
- Käytä syvää pannua kosteita kakkuja paistaessasi. Hedelmämehut voivat jättää pysyviä tahroja.
- Laitteen luukku on pidettävä suljettuna käytön aikana.
- Jos laite asennetaan kalusteen paneelin (esim. oven) taakse, ovea ei saa koskaan sulkea laitteen ollessa toiminnassa. Lämpöä tai kosteutta voi kertyä suljetun kalusteen paneelin taakse ja laite, kalusteet tai lattia voivat sen seurauksena vaurioitua. Älä sulje kalusteen paneelia ennen kuin laite on täysin jäähtynyt käytön jälkeen.

2.4 Huolto ja puhdistus

VAROITUS!

Henkilövahinkojen, tulipalon tai laitteen vaurioitumisen vaara.

- Kytke laite pois päältä ja irrota pistoke pistorasiasta ennen ylläpitotoimien aloittamista.
- Varmista, että laite on täysin jäähtynyt. On olemassa riski, että lasipaneelit voivat särkyä.
- Vaihda rikkoutuneen tilalle heti uusi ehjä lasipaneeli. Ota yhteyttä valtuutettuun huoltopalveluun.
- ole varovainen, kun irrotat luukun laitteesta. Ovi on painava!
- Varmista, että uunin sisäosa ja luukku pyyhitään kuiviksi jokaisen käyttökerran jälkeen. Laitteen käytön yhteydessä kehittyvä höyry tiivistyy sisätilan seinämille, ja se voi aiheuttaa korroosiota.
- Puhdista laite säännöllisesti, jotta pintamateriaali pysyisi hyväkuntoisena.
- Laitteessa olevat rasva- ja ruokajäämät voivat aiheuttaa tulipalon ja sähköiskuja mikroaaltotoiminnon ollessa toiminnassa.
- Puhdista laite kostealla pehmeällä liinalla. Käytä ainoastaan neutraaleja pesuaineita. Älä käytä hankaavia tuotteita, hankaavia sienii, liuotteita tai metalliesineitä.
- Jos käytät uuninpuhdistussuihketta, noudata tuotepakkauksessa olevia turvallisuusohjeita.

2.5 Lasiastioiden käyttö

Mikäli lasiastioita käsitellään huolimattomasti, niihin voi tulla vaurioita, säröjä, halkeamia tai huomattavia naarmuja:

- Lasiastioihin ei saa roiskuttaa kylmää vettä tai muita nesteitä, sillä äkillinen lämpötilan lasku voi johtaa lasin välittömään rikkoutumiseen. Rikkoutuneet lasipalaset voivat olla erittäin teräviä ja niiden huomaaminen voi olla vaikeaa.
- Kuumaa lasiastiaa ei saa asettaa märälle tai viileälle pinnalle, suoraan työtasolle tai metallipinnalle tai pesualtaaseen. Sitä ei saa myöskään käsitellä märällä liinalla.
- Älä käytä tai korjaa lasiastioita, joissa on säröjä, halkeamia tai huomattavia naarmuja.

- Lasiastioita ei saa pudottaa ja ne tulee suojata kovien esineiden tai välineiden iskuilta.
- Tyhjä tai lähes tyhjä lasiastia ei saa kuumentaa mikroaaltouunissa. Älä myöskään ylikuumenna öljyä tai voita mikroaaltouunissa (valitse mahdollisimman lyhyt keittoaika).

Anna kuumien lasiastioiden jäähtyä jäähdytysritilällä, patalapulla tai kuivalla liinalla. Varmista ennen pesua, jäähdytystä tai pakastamista, että lasiastia on riittävän viileä.

Vältä koskettamasta kuumaan lasiastiaan ilman patalappuja (koskee myös astioita, joissa on silikonikahvat).

Vältä mikroaallon väärinkäyttöä (ts. uunin käyttö tyhjänä tai pienillä ruokamäärillä).

2.6 Sisävalaistus

VAROITUS!

Sähköiskun vaara.

- Lisätietoa tämän tuotteen sisällä olevista lampuista sekä erikseen myytävistä varalampuista: Kyseiset lamput on suunniteltu kestämään kodinkoneissa vaativia fyysisiä olosuhteita (esim. lämpötila, värinä, kosteus) tai ne antavat tietoa laitteen toimintatilasta. Niitä ei ole tarkoitettu muihin käyttötarkoituksiin eivätkä ne sovi huoneiden valaisemiseen.
- Tämä tuote sisältää valonlähteen, jonka energiatehokkuusluokka on G.
- Käytä ainoastaan ominaisuuksiltaan samanlaisia lampuja.

2.7 Huolto

- Laitteen korjaukseen liittyvissä asioissa tulee ottaa yhteyttä valtuutettuun huoltopalveluun.
- Ainoastaan alkuperäisiä varaosia saa käyttää.

2.8 Hävittäminen

VAROITUS!

Loukkaantumisen tai tukehtumisen vaara.

- Kysy tietoja laitteen oikeaoppisesta hävittämisestä paikalliselta viranomaiselta.
- Irrota laite verkkovirrasta.

- Leikkaa virtajohto poikki aivan laitteen sivulta ja hävitä se.

3. TUOTEKUVAUS

3.1 Yleiskatsaus

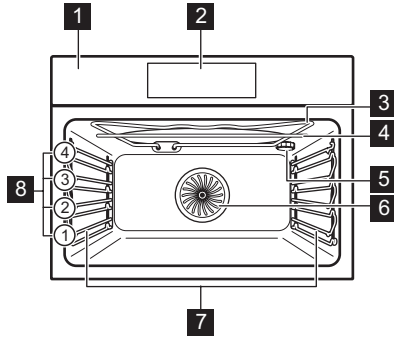

- 1** Käyttöpaneeli
- 2** Näyttö
- 3** Lämpövastus
- 4** Mikroaaltogeneraattori
- 5** Lamppu
- 6** Puhallin
- 7** Pellinkannatin, irrotettava

- 8** Kannatintaso

3.2 Varusteet

- **Paistoritilä**
Kakkuvoille, uuninkestäville astioille, paisto-/keittoastioille. Sitä voidaan käyttää mikroaaltotoimintojen kanssa.
- **Leivinpelti**
Kosteille kekkuille, leivonnaisille, leivälle, suurille paisteille, pakasteaterioille ja tippuvien nesteiden, esim. rasvan, keräämiseen, kun ruokaa paahdetaan paistoritilällä. Sitä ei voi käyttää mikroaaltotoimintojen kanssa.
- **Grilli / uunipannu**
Leivinpelliksi ja uunipannuksi tai pannuksi rasvan keräämiseen.
- **Mikroaallon lasialusta**
Ruoan valmistaminen mikroaaltouunitilassa.

4. KÄYTTÖPANEELI

4.1 Ohjauspaneelin yleisnäkymä

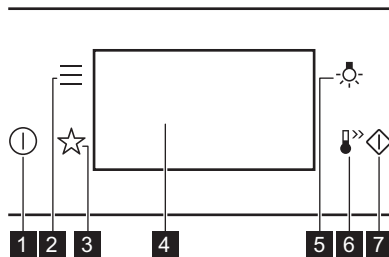

- 1** Päällä / Pois Käynnistä ja sammuta laite painamalla pitkään.
- 2** Valikko Luettelo laitteen ominaisuuksista ja asetuksista.

- 3** Suosikit Luettelo suosikkiasetuksista.
- 4** Näyttö Ilmoittaa laitteen nykyiset asetukset.
- 5** Lampun kytkin Kytke valo päälle ja pois päältä.
- 6** Pikakuuminennus Toiminnon kytkeminen päälle ja pois päältä: Pikakuuminennus:
- 7** Mikroaaltotoiminnon pikakäynnistys Mikroaaltotoiminto (1000 W ja 30 sekuntia).

4.2 Näyttö

Näyttö, jossa tärkeimmät toiminnot.

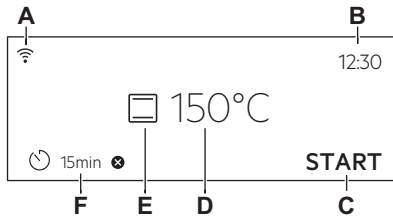

- A. Wi-Fi-yhteys
- B. Kellonaika
- C. KÄYNNISTÄ/PYSÄYTÄ
- D. Lämpötila / Mikroaltonuunin ajastin
- E. Uunitoiminnot
- F. Ajastin

Näytön merkkivalot

OK Valinnan/asetuksen vahvistaminen.

Näytön merkkivalot

- < Valikossa siirtyminen takaisin yhden tason verran.
- ↶ Viimeisen toiminnon peruuttaminen.
- ☐ Lisätoimintojen kytkeminen toimintaan ja pois päältä.
- 🔔 Äänimerkki aktivoituu.
- 🔔 STOP Äänimerkki ja kypsennyksen lopetustoiminto aktivoituvat.
- 🔔 Vain ponnahdusviesti aktivoituu.
- 🕒 Ajastettu käynnistyminen on kytketty toimintaan.
- ⊗ Asetuksen peruuttaminen.
- 📶 Wi-Fi-yhteys -yhteys on kytketty päälle.
- 📶 Etäohjaus on kytketty päälle.

5. ENNEN ENSIKÄYTTÖÄ

⚠ VAROITUS!

Lue turvallisuutta koskevat luvut.

5.1 Ensimmäinen yhteys

Näytössä näkyy tervetuloviesti ensimmäisen yhteyden muodostamisen jälkeen.

Sinun on asetettava: Kieli, Näytön kirkkaus, Painikeäänet, Äänenvoimakkuus, Kellonaika.

5.2 Langaton yhteys

Laitteen yhdistämiseen tarvitaan seuraavat asiat:

- langaton verkko Internet-yhteydellä
 - samaan langattomaan verkkoon yhdistetyn mobiililaitteen
1. Lataa sovellus skannaamalla käyttöoppaan takakannessa oleva QR-koodi. Voit myös ladata sovelluksen suoraan sovelluskaupasta.
 2. Noudata sovelluksen perehdytysohjeita.
 3. Käynnistä laite.

4. Paina . Valitse: Asetukset / Yhteysasetukset.

5. - kytke päälle tai pois päältä liu'uttamalla tai painamalla: Wi-Fi-yhteys. Laitteen langaton moduuli käynnistyy 90 s kuluessa.



Etäkäyttö kytkeytyy turvallisuussyistä automaattisesti pois käytöstä 24 t:n kuluttua. Toista käyttöönottovaiheet tarvittaessa.

Taajuus	2.4 GHz WLAN 2400 - 2483.5 MHz
Protokolla	IEEE 802.11b DSSS, 802.11g/n OFDM
Enimmäisteho	EIRP < 20 dBm (100 mW)
Wi-Fi-moduuli	NIUS-50

5.3 Ohjelmistolisenssit



Tämän tuotteen ohjelmisto sisältää komponentteja, jotka perustuvat ilmaisohjelmistoihin ja avoimen lähdekoodin ohjelmistoihin. AEG kiitollisena ilmoittaa, että kehittämisprojektissa on käytetty avoimen lähdekoodin ohjelmistoja ja robotiikkayhteisöjen osallistumista.

Jos haluat käyttää näiden ilmaisten ja avoimen lähdekoodin ohjelmistojen komponentteja, joiden käyttöoikeusehdot edellyttävät julkaisemista, ja nähdä kaikki ao. tekijänoikeustiedot ja sovellettavat käyttöoikeusehdot, vieraile sivustoilla: <http://aeg.opensoftwarerepository.com> (kansio NIUS).

5.4 Esikuuminen ja puhdistus

Ennen ensimmäistä käyttökertaa ja elintarvikkeiden kanssa kosketuksiin joutumista tyhjä laite täytyy esikuumentaa.

Laite voi aiheuttaa epämiellyttävää hajua ja savua. Tuuleta huone esikuumentuksen aikana.

1. Poista kaikki varusteet ja irrotettavat uunipeltien kannattimet laitteesta.
2. Aseta toiminto . Aseta toiminnon enimmäislämpötila. Anna laitteen olla toiminnassa 1 t.
3. Aseta toiminto . Aseta toiminnon enimmäislämpötila. Anna laitteen olla toiminnassa 15 min ajan.
4. Aseta toiminto . Aseta toiminnon enimmäislämpötila. Anna laitteen olla toiminnassa 15 min ajan.
5. Katkaise laitteen virta ja odota, että se jäähtyy.
6. Puhdista laite ja sen varusteet vain lämpimällä vedellä ja miedolla pesuaineella mikrokuituliinaa käyttäen.
7. Aseta varusteet ja irrotettavat kannattimet takaisin alkuperäiseen asentoonsa.

6. PÄIVITTÄINEN KÄYTTÖ

VAROITUS!

Lue turvallisuutta koskevat luvut.

6.1 Uunitoiminnot

VAKIOTOIMINNOT



Grilli

Ohuiden ruokien grillaus ja leivän paahtaminen.



Teho grillaus

Isokojen, luisten liha- tai lintupaistien paistamiseen yhdessä ritiläasennossa. Gratinointi ja ruskistus.



Kiertoilma

Lihan ja kakkujen paistaminen. Aseta matalampi lämpötila kuin Ylälämpö + alalämpö -toiminnon kanssa, sillä tuuletin jakaa lämmön tasaisesti uunin sisätilaan.



Pakasteet

Täydellinen valmisruokiin (esim. ranskalaiset, kroketit tai kevätsämpylät).



Ylä + alalämpö

Kypsentäminen ja paistaminen yhdellä tasolla.



Pizza-toiminto

Sopii parhaiten pizzan ja muiden ruokien valmistamiseen, jotka vaativat enemmän lämpöä alhaalta.





Alalämpö

Valitse tämä toiminto kypsennyksen jälkeen, jotta ruoka ruskistuu tarvittaessa enemmän pohjalla. Käytä alinta kannattin-tasoa.







Joissakin uunitoiminnoissa valo voi sammua automaattisesti alle 80 °C:n lämpötilassa.

EKSTRAT

	Säilöntä Kun haluat säilöä vihanneksia ja hedelmiä, aseta purkit vedellä täytetyille leivinpelleille. Käytä samankokoisia kuumuutta kestäviä purkkeja, joissa on bajonetti- tai kierrekorkit. Käytä alinta kannatintasoa.
	Kuivattaminen Siivutettujen hedelmien, vihannesten ja sienten kuivaus. Jotta kostea ilma poistuisi ja hedelmät kuivuisivat paremmin, uunin luukku kannattaa avata silloin tällöin kuivausprosessin aikana.
	Lautasten lämmitys Lautasen esilämmitykseen tarjoilua varten.
	Taikinan nostatus Nopeuttaa hiivataikinan kohoamista. Peitä taikinan pinta kuivumisen estämiseksi.
	Gratinointi Ruokalajeille kuten lasagne ja perunagratiini. Gratinointi ja ruskistus.
	Matalalämpö Matalalämpökypsennystoiminto. Ihanteellinen herkkien ruokien (esim. naudan-, vasikan- tai karitsanlihan) valmistamiseen.
	Lämpimänä pito Ruoan lämpimänä pitoon. Huomaa, että jotkin ruoat voivat kypsyä ja kuivua, kun niitä pidetään lämpimänä. Peitä astiat tarvittaessa.
	Leipä Tällä toiminnolla voit valmistaa leipää ja sämpylöitä ja saavuttaa erinomaisen rapeuden, värin ja pinnan kiillon.

MIKROAALTO

	Mikroaalto Ruoan lämmittäminen, kypsentäminen, tehoalue: 100–1 000 W
	Sulatus Erialaisten ruokalajien sulatus, tehoalue: 100–200 W
	Mikroaallot, uudelleen lämmitys Esivalmistettujen ruokien lämmitys, tehoalue: 300–700 W
	Mikroaallot, nesteet Juomien ja keittojen lämmittäminen, tehoalue: 600–1 000 W

MIKRO-YHDISTELMÄTOIMINNOT

	Kiertoilma + mikroaalto Leivonnaisten paistaminen yhdellä hyllytasolla. MW-tehotoiminto, tehoalue: 100 - 600 W.
	Ylä- ja alalämpö + mikroaalto Kypsentäminen ja paistaminen yhdellä kannatintasolla. MW-tehotoiminto, tehoalue: 100 - 600 W.
	Grilli + mikroaalto Grillaaminen ja ruskistaminen yhdellä kannatintasolla. MW Boost -toiminto, tehoalue: 100 - 600 W.
	Teho grillaus + mikroaalto Suurikokoisten lihapalojen paistaminen yhdellä kannatintasolla. Gratinointi ja ruskistus. MW-tehotoiminto, tehoalue: 100 - 600 W.

Katso yleisiä energian säästämiseen liittyviä suosituksia luvusta "Energiatehokkuus", kohdasta Energiansäästövinkeistä.

6.2 Asetus: Uunitoiminnot

1. Käynnistä laite: Näytössä näkyy oletuslämmitystoiminto ja lämpötila.
2. Paina lämmitystoiminnot symbolia siirtäksesi alivalikkoon.
3. Valitse uunitoiminto ja paina OK.
4. Aseta lämpötila. Paina OK.
5. Paina START.
6. STOP - paina kytkäksesi lämmitystoiminnot pois päältä.
7. Sammuta laite.

6.3 Asetus: Mikroaaltotoiminnot

1. Poista kaikki tarvikkeet ja käynnistä laite.
2. Aseta mikroaaltouunin pohjalle lasialusta.
3. Siirry alavalikkoon painamalla uunitoiminnot symbolia.
4. Valitse mikroaaltouunitoiminto ja paina OK.
5. Aseta mikroaaltoteho. Paina OK.
6. Paina START.
7. STOP - paina kytkäksesi uunitoiminnot pois päältä.
8. Kytke virta pois laitteesta.

Mikroaaltotoiminnon enimmäisaika määräytyy asetetun mikroaaltotehon mukaan:

Mikroaaltoteho (W)	Enimmäisaika (min)
100 - 600	59:99
> 600	7



Jos painat painiketta tai avaat luukun, toiminto pysähtyy. Käynnistä se uudelleen painamalla **START**.

6.4 Asetus: Mikroaaltouunin yhdistelmätoiminnot

Mikroaaltouunin yhdistelmätoiminnot -toiminnoissa vakiouunitoiminnot yhdistyvät Boost-mikroaaltotoimintoihin kypsennysajan lyhentämiseksi ja kypsennystulosten parantamiseksi.

1. Kytke laite päälle. Näytössä näkyy oletuslämmitystoiminto ja lämpötila.
2. Paina lämmitystoiminnon symbolia siirtyäksesi alivalikkoon.
3. Valitse mikroaaltouunin yhdistelmätoiminto ja paina **OK**. Lämpötila näkyy näytöllä.
4. Aseta lämpötila. Paina **OK**.
5. Paina: **W**. Näytöllä näkyy mikroaaltotoiminnon tehoasetukset.
6. Aseta mikroaaltoteho. Paina **OK**.
7. Paina **START**.
8. **STOP** - paina kytkeäksesi lämmitystoiminnon pois päältä.
9. Sammuta laite.

6.5 Asetus: Mikroaaltotoiminnon pikakäynnistys

Mikroaaltotoiminto voidaan käynnistää milloin tahansa seuraavasti: Mikroaaltotoiminnon pikakäynnistys.

1. Paina pitkään painiketta . Mikro toimii 30 s ajan suurimmalla teholla.
2. Valitse toiminta-aika tai paina **+30 s** kypsennämisaajan pidentämiseksi.

6.6 Valikko

Paina siirtyäksesi valikkoon.

Valikon kohta	Sovellus
Avustava ruoanvalmistus	Listaa automaattiset ohjelmat
Suosikit	Listaa omat ohjelmat
Lisätoiminnot	Laitteen asetuksien määrittäminen.
Asetukset	Yhteysasetukset Verkoasetusten konfigurointi
	Käyttöno-toasetukset Laitteen asetuksien määrittäminen.
	Huolto Näyttää ohjelmistoversi-on ja mallin.

Alavalikko toiminnolle: Lisätoiminnot

Alavalikko	Käyttökohte
Uunivalo	Kytkee lampun päälle ja pois päältä.
Lapsilukko	Estää laitteen tahattoman käynnistämisen.
Pikakuumenus	Lyhentää lämpenemisaikaa. Käytettävissä vain joissakin uunitoiminnoissa.
Ajan näyttö	Kytkee kellon päälle ja pois päältä.
Digitaalisen kellon tyyli	Muuttaa näytössä näkyvän ajan muodon.

Alavalikko toiminnolle: Yhteysasetukset

Alavalikko	Kuvaus
Wi-Fi-yhteys	Ota käyttöön ja poista käytöstä: Wi-Fi-yhteys:
Etäohjaus	Etäohjauksen ottaminen käyttöön ja poistaminen käytöstä. Lisätoiminto näkyy vasta, kun laite on kytketty päälle: Wi-Fi-yhteys:
Automaattinen kauko-ohjaus	Etäohjauksen automaattinen käynnistys, kun olet painanut painiketta KÄYNNISTÄ . Lisätoiminto näkyy vasta, kun laite on kytketty päälle: Wi-Fi-yhteys:

Alavalikko	Kuvaus
Verkko	Verkon tilan ja signaalin voimakkuuden tarkistaminen: Wi-Fi-yhteys:
Unohda verkko	Poistaaksesi automaattisen yhdistämisen nykyiseen verkkoon.

Alavalikko toiminnolle: Käyttöönottoasetukset

Alavalikko	Kuvaus
Kieli	Aseta laitteen kielen.
Näytön kirkkaus	Asettaa näytön kirkkauden.
Painikeäänet	Kytkee hipaisupainikkeiden äänet päälle tai pois. Äänimerkkejä ei voi poistaa käytöstä seuraavista: ①.
Äänenvoimakkuus	Asettaa painikeääniä ja signaalien äänenvoimakkuuden.
Kellonaika	Asettaa kellonajan ja päivämäärän.

Alavalikko toiminnolle: Huolto



Alavalikko	Kuvaus
Demo-toiminto	Aktivointi-/deaktivointikoodi: 2468

Alavalikko	Kuvaus
Ohjelmistoversio	Ohjelmistoversiota koskevia tietoja.
Palauta tehdasasetukset	Palauttaa tehdasasetukset.

6.7 Asetus: Avustava ruoanvalmistus.

Avustava ruoanvalmistus -alivalikko sisältää lisätoimintoja ja ohjelmia, jotka on suunniteltu erikoisruokalajeja varten. Jokaiselle tämän alivalikon ruokalajille on käytössä siihen sopivat asetukset. Voit säätää aikaa, lämpötilaa ja mikroaaltotehoa kypsennyksen aikana.



Joidenkin ruokalajien kohdalla voit kypsentää myös Painoautomaattikka-toiminnolla.

1. Käynnistä laite.
2. Paina .
3. Paina . Siirry kohtaan Avustava ruoanvalmistus.
4. Valitse ruoka tai ruokalaji.
5. Aseta ruoka laitteeseen ja paina START . Kun toiminto päättyy, tarkista, onko ruoka valmis. Pidennä kypsennysaikaa tarvittaessa.

7. LISÄTOIMINNOT

7.1 Suosikit ☆

Voit tallentaa jopa 3 suosikkiasetusta, kuten uunitoiminnon ja kypsennysajan.

1. Käynnistä laite.
 2. Valitse haluamasi asetus.
 3. Paina .
 4. Valitse: Suosikit / Tallenna nykyiset asetukset.
 5. Lisää asetus luetteloon painamalla: + Suosikit.
 6. Paina OK.
-  - nollaa asetus painamalla.
-  - peruuta asetus painamalla.

7.2 Toiminnon lukitus

Tämä toiminto estää toiminnon tahattoman muuttamisen.

1. Kytke laite päälle.
 2. Aseta lämmitystoiminto.
 3. ☆, 🔒 – paina samanaikaisesti toiminnon käynnistämiseksi.
- ☆, 🔒 – paina samanaikaisesti, jos haluat käynnistää toiminnon.

7.3 Lapsilukko

Toiminto estää laitteen tahattoman käynnistämisen.

1. Käynnistä laite.

2. Paina 
3. Valitse Lisätoiminnot / Lapsilukko.
4. Paina koodikirjaimia aakkosjärjestyksessä.

Lapsilukko on otettu käyttöön.



Kun toiminto on käytössä, pääset käyttämään seuraavia toimintoja: Ajastin , Wi-Fi-yhteys ja lamppu ovat käytettävissä.

Laitteen käytön mahdollistamiseksi valitse koodin kirjaimet aakkosjärjestyksessä.

7.4 Automaattinen virrankatkaisu

Turvallisuussyistä laitte sammuu tietyn ajan kuluttua, jos uunitoiminto on toiminnassa eikä asetuksia muuteta.

 (°C)	 (t)
30 - 115	12.5

 (°C)	 (t)
120 - 195	8.5
200 - 230	5.5

Jos aiot käyttää uunitoimintoa automaattisen virrankatkaisuaajan ylittävän ajan, aseta kypsennysaika. Katso luku "Kellotoiminnot".

Automaattinen virrankatkaisu ei toimi seuraavien toimintojen kanssa: Uunivalo, Lopetus.

7.5 Jäähdytyspuhallin

Kun laite on päällä, jäähdytyspuhallin kytkeytyy automaattisesti päälle pitääkseen laitteen pinnat viileinä. Kun kytket laitteen pois päältä, jäähdytyspuhallin on käynnissä, kunnes laite on jäähtynyt.

8. KELLOTOIMINNOT

8.1 Kellotoimintojen kuvaus

Toiminto	Kuvaus
Ajastin	Kypsennysajan asettaminen. Enimmäisarvo on 23 t 59 min. Voit määrittää, mitä tapahtuu, kun aika on kulunut umpeen, valitsemalla haluamasi: Lopeta toiminto.
Lopeta toiminto	Äänimerkki – kun aika on kulunut umpeen, laitteesta kuuluu äänimerkki. Voit ottaa toiminnon käyttöön milloin tahansa, myös silloin, kun laite ei ole käynnissä. Äänimerkki ja uunin sammutus – kun aika on kulunut umpeen, laitteesta kuuluu äänimerkki ja uunitoiminto kytkeytyy pois päältä. Ei käytettävissä mikroaaltotoiminnoissa. Vain huomautusviesti näytöllä – kun aika on kulunut, ilmoitus tulee näkyviin näyttöön. Voit ottaa toiminnon käyttöön milloin tahansa, myös silloin, kun laite ei ole käynnissä.
Ajastettu käynnistyminen	Kypsennyksen alkamisen ja/tai päättymisen siirtäminen. Ei käytettävissä mikroaaltotoiminnoissa.
Ajan lisääminen	Kypsennysajan pidentäminen.

Toiminto	Kuvaus
Ajastin	Laitteen toiminta-ajan näyttö. Enimmäisarvo on 23 t 59 min. Voit kytkeä toiminnon päälle ja pois päältä. Tällä toiminnolla ei ole vaikutusta laitteen toimintaan.

8.2 Asetus: Kellonaika

1. Käynnistä laite.
2. Paina: Kellonaika
3. Aseta aika.
4. Paina OK.

8.3 Asetus: Ajastin

1. Valitse uunitoiminto ja aseta lämpötila.
2. Paina .
3. Aseta aika.
Voit valita haluamasi lopetustoiminnon painamalla ● ● ● .
4. Paina OK. Toista toimenpide, kunnes päänäyttö näkyy.
Kypsennysaika voidaan pidentää, kun kypsennysaika on jäljellä 10 %, eikä ruoka ole vielä valmis. Voit myös muuttaa

uunitoimintoa. Pidennä kypsennysaikaa painamalla **+1min**.

8.4 Asetus: Ajastettu käynnistyminen

1. Valitse uunitoiminto ja aseta lämpötila.
2. Paina .
3. Kypsennysaika on asetettu.
4. Paina **••••**.
5. Paina: Ajastettu käynnistyminen.
6. Valitse haluamasi käynnistysaika.
7. Paina **OK**. Toista toimenpide, kunnes päänäyttö näkyy.

8.5 Asetus: Ajastin

1. Paina .

2. Paina **••••**.
3. Paina: Ajastin.
4. Liu'uta tai paina , niin voit nähdä toiminta-ajan päänäytöllä.
5. Paina **OK**. Toista toimenpide, kunnes päänäyttö näkyy.

8.6 Ajastimen asetusten muuttaminen

Asetettua aikaa on mahdollista muuttaa milloin tahansa kypsennyksen aikana.

1. Paina .
2. Aseta ajastimen arvo.
3. Paina **OK**.

9. VARUSTEIDEN KÄYTTÖ

VAROITUS!

Lue turvallisuutta koskevat luvut.

9.1 Lisävarusteiden asennus

Käytä ainoastaan soveltuvia keittoastioita ja materiaaleja. Katso luku "Neuvoja ja vinkkejä", Mikroaaltouuniin soveltuvat keittoastiat ja materiaalit.

Pieni lovi yläosassa parantaa turvallisuutta ja toimii kallistumisenestosuojana. Nämä lovet toimivat myös kaatumisen estämisessä. Ritilän reuna estää keittoastioiden luisumisen ritilältä.

Paistoritilä

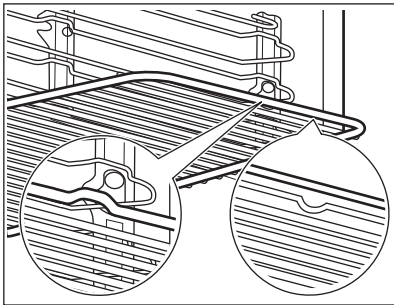

Asenna ritilä liukukiskojen väliin ja varmista, että jalat osoittavat alaspäin. Varmista, että ritilä koskettaa uunin sisäpuolen takaosaa.

Leivinpelti / Syvä pannu

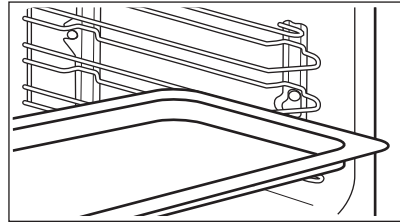

Työnnä leivinpelti hyllykannattimen ohjaukiskiskojen väliin. Aseta leivinpelti siten, että kaltevuus suuntautuu uunin takaosaa kohti.

Mikroaallon lasialusta

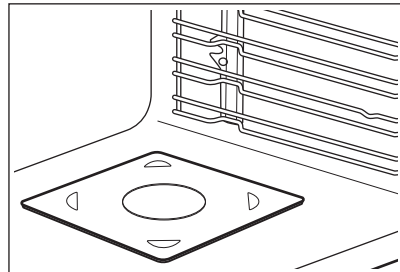

Käytä mikroaaltouunin alustan lasilevyä ainoastaan mikroaaltotoiminnolla. Se ei sovellu yhdistettyyn mikroaaltotoimintoon (esim. mikroaaltogrillaukseen). Aseta

lisävaruste uunin alustalle. Aseta ruoat suoraan mikroaaltouunin alustan lasilevyille.

10. VIHJEITÄ JA NEUVOJA

10.1 Ruoanlaittoon liittyviä suosituksia

Taulukoissa mainitut lämpötilat ja paistoajat ovat ainoastaan suuntaa-antavia. Optimaalinen aika ja lämpötila määräytyvät reseptin ja käytettyjen aineiden laadun ja määrän mukaan.

Laitteesi saattaa paistaa tai paahtaa eri tavalla kuin edellinen laitteesi. Alla olevat vinkit sisältävät suositellut lämpötilat, kypsennysajat ja kannatintasot eri ruokalajeille.

Laske kannatintasot uunin pohjasta alkaen.

Jos taulukossa ei ole reseptiisi sopivia asetuksia, voit soveltaa jonkin samantyyppisen paistoksen asetuksia.

Katso energiansäästövinkejä luvusta "Energiehokkuus".

Muita suosituksia on saatavilla verkkosivustollamme olevista

10.2 Tiedoksi testauslaitoksille

Mikroaaltotoiminto





Testit standardin IEC 60705 mukaisesti.

Käytä paistoritilää, ellei muuta mainita.

ruoanvalmistustaulukoista. Tarkista laitteen PNC-numero laitteen sisäpuolen etukehyksessä olevasta arvokilvestä ruoanlaittovinkkien löytämiseksi.

Taulukoissa käytetyt symbolit:







	Ruokalaji
	Uunitoiminto
	Lämpötila
	Varusteet
	Paino (kg)
	Mikroaaltoteho (W)
	Kannatintaso
	Kypsentämisaika (min)

				
Sokerikakku 1)	600	0.475	Pohja	7 - 9
Lihamureke 1)	400	0.9	2	25 - 32
Uunimunakas 1)	500	1	Pohja	17 - 19
Lihan sulatus 2)	200	0.5	Pohja	7 - 8

1) Käännä astiaa 1/4 kierrosta kypsennysajan puolivälissä.

2) Käännä liha sulatusajan puolivälissä.

Mikroaaltouunin yhdistelmätoiminto
Käytä paistoritilää.

						
Kakku 1)	Ylä- ja alälämpö + mikroaalto	100	0.7	200	2	23 - 27
Perunapaistos 1)	Kiertoilma + mikroaalto	300	1.1	180	2	38 - 42
Kana 2)	Teho grillaus + mikroaalto	400	1.1	230	1	35 - 40

1) Käännä astiaa 1/4 kierrosta kypsennysajan puolivälissä.

2) Aseta liha pyöreään lasiastiaan ja käännä liha, kun kypsennysaikaa on kulunut 20 minuuttia.

10.3 Mikroaaltouunisuositukset

Aseta ruoka mikroaaltouuniin lasilevyllä.

Aseta ruoka uunin pohjalla olevalle alustalle..

Käännä ruoka tai hämmennä sitä sulatus- ja kypsennysajan puolivälissä hyvän lopputuloksen saavuttamiseksi.

Sekoita nestemäisiä ruokia ajoittain.

Sekoita ruokaa ennen tarjoilua.

Laita lusikka kuppiin tai lasiin, kun kuumennat nesteitä, jotta lämpö jakautuu paremmin ja välttää ylikiehumisen. Lusikka ei saa koskettaa mitään uunin sisäosaa, sillä se voi aiheuttaa kipinöintiä.

Aseta ruoka laitteeseen ilman pakkauksia.

Pakatut valmisruoat voidaan laittaa laitteeseen vain, jos pakkaus on mikroaaltouuninkestävä. Katso kohta "Neuvoja ja vinkkejä", Mikroaaltouuniin soveltuvat keittoastiat ja materiaalit.

Älä peitä ruokaa, kun käytät mikroaaltouunin yhdistelmätoimintoja. Katso kohta "Päivittäinen käyttö".

Älä käytä mikroaaltouunitoimintoja tai mikroaaltouunin yhdistelmätoimintoja, kun laitteessa ei ole ruokaa.

Mikroaaltouunissa kypsentäminen

Peitä ruoka kypsennystä tai uudelleenlämmitystä varten mikroaaltotoiminnoilla. Jos haluat säilyttää rapean pinnan, kypsennä ruoka ilman kantta.

Älä kypsennä ruokia liikaa asettamalla tehon liian korkeaksi ja ajan liian pitkäksi. Ruoka voi kuivua, palaa tai aiheuttaa tulipalon.

Älä käytä laitetta munien tai etanoiden kypsennykseen kuorineen, koska ne voivat puhjeta. Lävistä munakkaan keltuainen, ennen kuin lämmität sen uudelleen.

Lävistä kuorelliset ruoat tai pistä niihin useita reikiä ennen niiden kypsentämistä.

Leikkaa vihannekset samankokoisiksi paloiksi.

Kun laite on kytketty pois päältä, ota ruoka pois uunista ja anna sen jäähtyä joitakin minutteja, jotta sen lämpö pääsee jakautumaan tasaisesti.

Sulattaminen mikroaaltouunissa

Aseta pakkauksesta otettu pakasteruoka pienelle ylösalaisin käännetylle lautaselle astiaan tai sulatustelineelle tai muovisiivilään, jotta sulanut neste valuisi astiaan.



Poista sitten sulaneet osat.

Hedelmät ja vihannekset voidaan kypsentää sulattamatta niitä ensin mikroaaltouuniin suuremmalla teholla.

10.4 Mikroaaltouuniin soveltuvat keittoastiat ja materiaalit

Käytä mikroaaltouunissa ainoastaan siihen soveltuvia keittoastioita ja materiaaleja. Käytä alla olevaa taulukkoa viitteenä.

Tarkista keittoastian/materiaalin määritykset ennen käyttöä.

Keittoastia/materiaali			
Uunin kestävä lasi ja posliini, ei metalliosia, esim. kuumuutta kestävä lasi	✓	✓	✓
Uuniin sopimaton lasi ja posliini ilman hopeisia, kultaisia, platina- tai muita metallikoristeita	✓	✗	✗
Lasi ja lasikeraaminen uunin/sulatuksen kestävä materiaali	✓	✓	✓
Uuniin sopivat keraamiset ja saviastiat ilman kvartsi- tai metalliosia tai metalleja sisältäviä lasitteita	✓	✓	✓
Keraamiset, posliini- ja saviastiat, joissa on lasittamaton pohja tai pieniä reikiä (esim. kahvoissa)	✗	✗	✗
Kuumuutta kestävä muovi enintään 200 °C	✓	✓	✗
Kartonki, paperi	✓	✗	✗
Kelmu	✓	✗	✗
Mikroaaltouunin muovikelmu	✓	✓	✗
Paistoastiat jotka on valmistettu metallista, esim. emali, valurauta	✗	✗	✗
Paistovuodat, mustalakatot tai silikonipinnoitetut	✗	✗	✗
Paistolevy	✗	✗	✗
Paistoritilä	✗	✗	✓
Mikroaaltouunin alustan lasilevy	✓	✓	✗
Mikroaaltouuniin tarkoitetut keittoastiat, esim. ruskistuspannu	✗	✓	✗

10.5 Tehoasetukset

Alla olevat tiedot ovat vain ohjeellisia.

700 - 1000 W

- Paistaminen ruoanlaiton alussa
- Nesteiden lämmitys

500 - 600 W

- Vihannesten ja kananmunaruokien kypsentyminen
- Pataruoan haudutus
- Yhden lautasen aterioiden lämmitys
- Pakastettujen aterioiden sulatus

300 - 400 W

- Juuston, suklaan tai voin sulatus
- Riisin haudutus
- Vauvanruokien lämmitys
- Arkalaatuisten ruokien kypsennys/lämmitys
- Ruoanlaiton jatkaminen

100 - 200 W

- Leivän, hedelmien ja kakkujen, juuston, kerman, voin, lihan ja kalan sulattaminen

11. HOITO JA PUHDISTUS

VAROITUS!

Lue turvallisuutta koskevat luvut.

11.1 Puhdistukseen liittyviä huomautuksia

Puhdistusaineet

- Puhdista laitteen etuosa pelkällä lämpimällä vedellä ja miedolla pesuaineella mikrokuituliinaa käyttäen.
- Puhdista metallipinnat puhdistusaineella.
- Poista tahrat miedolla pesuaineella.

Jokapäiväinen käyttö

- Puhdista laitteen sisäosa jokaisen käytön jälkeen. Rasvan tai muiden jäämien kertyminen saattaa aiheuttaa tulipalon.
- Puhdista jäämät ja rasva laitteen sisätilan yläosasta varoen.
- Älä säilytä ruokaa laitteessa yli 20 minuuttia. Kuivaa laitteen sisäosa pelkästään mikrokuituliinalla jokaisen käyttökerran jälkeen.

Tarvikkeet

- Puhdista kaikki varusteet jokaisen käytön jälkeen ja anna niiden kuivua. Käytä pelkästään mikrokuituliinaa, lämmintä vettä ja mietoa puhdistusainetta. Lisävarusteita ei saa pestä astianpesukoneessa.
- Tarttumattomia lisävarusteita ei saa puhdistaa hankaavilla puhdistusaineilla tai teräväreunaisilla esineillä.

11.2 Uunipeltien kannattimien irrotus

Poista kannattimet laitteen puhdistamiseksi.

1. Katkaise laitteen virta ja odota, että se jäähtyy.

2. Vedä kannattimia varovasti ylöspäin etummaisesta kiinnikkeestä.
3. Vedä kannattimen etuosa irti sivuseinästä.
4. Vedä kannattimet takasalvasta ulos.

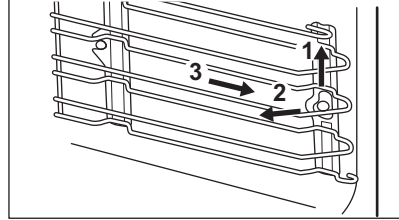

Asenna hyllytuet päinvastaisessa järjestyksessä.

11.3 Lampun vaihtaminen

VAROITUS!

Sähköiskun vaara.
Lamppu voi olla kuuma.

1. Katkaise laitteen virta ja odota, että se jäähtyy.
2. Irrota laite verkkovirrasta.
3. Aseta liina uunin pohjalle.

HUOMIO!

Pitele halogeenilamppua aina kankaalla peitetynä, jotta lamppuun ei pala rasvajäämiä.

Ylälamppu

1. Irrota suojalasi kiertämällä sitä.
2. Puhdista lampun kansi.
3. Vaihda lamppu sopivaan 300 °C lämmönkestävään lamppuun.
4. Asenna lasinen kansi.

12. VIANMÄÄRITYS

VAROITUS!

Lue turvallisuutta koskevat luvut.

12.1 Käyttöhäiriöt...

Ongelman kuvaus	Syy ja korjaustoimenpide
Laite ei kytkeydy toimintaan eikä sitä voida käyttää.	Laitetta ei ole kytketty verkkovirtaan tai se on kytketty väärin.
Laite ei kuumene.	Kelloa ei ole asetettu. Katso ohjeet kellon asettamiseen luvusta "Kellotoiminnot". Ovi ei ole kunnolla kiinni. Sulake on palanut. Tarkista, onko ongelman syynä sulake. Jos ongelma toistuu, käänny sähköalan ammattilaisen puoleen. Lapsilukko on kytkettyntyn päälle.
Lamppu on kytketty pois päältä.	Lamppu on palanut. Vaihda lamppu. Katso lisätietoja kohdasta "Hoito ja puhdistus".
Ongelma langattoman verkon signaalissa.	Tarkista, onko älylaitteesi yhdistetty verkkoon. Tarkista langaton verkko ja reititin. Käynnistä reititin uudelleen.
Uusi reititin asennettu tai reitittimen määrytyksiä on muutettu.	Määritä laite ja mobiililaitte uudelleen katsomalla lisätietoa luvun "Ennen ensikäyttöä" kohdasta "Langaton yhteys".
Langattoman verkon signaali on heikko.	Siirrä reititin mahdollisimman lähelle laitetta.
Laitteen lähellä oleva mikroaaltouuni aiheuttaa häiriötä langattomaan signaaliin.	Kytke mikroaaltouuni pois päältä. Vältä käyttämästä toista mikroaaltouunia ja laitteen etäohjausta samanaikaisesti. Mikroaaltouuni aiheuttaa häiriötä lähiverkkosignaaliin.

12.2 Virhekoodit

Näytössä näkyy virheviesti, kun ohjelmistossa tapahtuu jokin virhe. Ongelmaluettelo löytyy alla olevasta taulukosta.

Koodi ja kuvaus	Korjaustoimenpide
F240, F439 – näytön kosketuskentät toimivat virheellisesti.	Puhdista näytön pinta. Varmista, ettei kosketuskentissä ole epäpuhtauksia.
F601 – Wi-Fi-yhteys liittyvä ongelma.	Tarkista verkkoyhteys. Katso luvun "Ennen ensikäyttöä" kohta "Langaton yhteys".
F604 – ensimmäinen yritys Wi-Fi-yhteys muodostamiseksi epäonnistui.	Käynnistä laite uudelleen. Katso luvun "Ennen ensikäyttöä" kohta "Langaton yhteys".
F908 – laitejärjestelmä ei saa yhteyttä käyttöpaneeliin.	Käynnistä laite uudelleen.
F131 – magnetrinin anturin lämpötila on liian korkea. ¹⁾	Kytke laite pois päältä ja odota, että se jäähtyy. Kytke laite uudelleen päälle.
F602, F603 – Wi-Fi-yhteys-yhteyttä ei ole käytettävissä. ¹⁾	Kytke laite pois päältä ja takaisin päälle.

¹⁾ Kun seuraava virheilmoitus näkyy toistuvasti näytössä, vian alajärjestelmä on saattanut poistua käytöstä. Ota tällöin yhteyttä paikalliseen jälleenmyyjään tai valtuutettuun huoltopalveluun. Jos jokin näistä virheistä esiintyy, muut laitteen toiminnot toimivat normaalisti.

12.3 Huoltotiedot

Jos et itse löydä ratkaisua ongelmaasi, ota yhteys jälleenmyyjään tai valtuutettuun huoltopalveluun.

Huoltoliikkeen tarvitsemat perustiedot löydät laitteen arvokilvestä. Arvokilpi löytyy laitteen etukehyksestä. Se näkyy, kun luukku avataan. Älä poista arvokilpeä laitteesta.

Suosittellemme, että kirjoita tiedot tähän:

Malli (MOD.):

Tuotenumero (PNC):

Sarjanumero (S.N.):

13. ENERGIATEHOKKUUS

13.1 Tehonkulutuksen tuotetiedot ja enimmäisaika soveltuvan alhaisen virrankulutuksen saavuttamiseen

Virrankulutus valmiustilassa	0.8 W
Virrankulutus verkon valmiustilassa	2.0 W
Laitteen vaatima enimmäisaika, jotta se voi saavuttaa automaattisesti sopivan pienen virrankulutuksen	20 min

Katso ohjeet langattoman verkkoyhteyden kytkemisestä käyttöön ja pois käytöstä luvusta "Ennen ensimmäistä käyttökertaa".

13.2 Energiansäästövinkejä

Seuraavat vinkit auttavat säästämään energiaa laitteen käytön yhteydessä.

Varmista, että laitteen luukku on kiinni laitteen ollessa käynnissä. Älä avaa laitteen luukku liian usein kypsennyksen aikana. Pidä luukun tiiviste puhtaana ja varmista, että se on hyvin kiinni paikoillaan.

Käytä metallisia keittoastioita ja tummia, heijastamattomia vuokia ja astioita energiatehokkuuden parantamiseksi (vain kun käytät muuta kuin mikroaaltotoimintoa).

Älä esikuumenna laitetta ennen kypsennystä, ellei sitä ole erikseen suositeltu.

Minimoi paistojen väliset tauot, kun valmistat kerralla useampia ruokia.

Puhallintoiminnon käyttäminen ruoanlaiton yhteydessä

Jos mahdollista, käytä uunitoimintoja puhaltimella energian säästämiseksi.

Jäännöslämpö

Kun kypsennys kestää yli 30 minuuttia, laske laitteen lämpötila alimmalle asetukselle 3–10

minuuttia ennen kypsennysajan päättymistä. Jälkilämpö laitteen sisällä jatkaa ruoka-aineksien kypsentämistä.

Pidä ruoka lämpimänä ja lämmitä muita ruokalajeja jälkilämpöä käyttäen.

Kun sammutat laitteen, näytössä näkyy jälkilämpö.

Jos ohjelma kytketään päälle Kesto aktivoituna ja kypsennysaika on yli 30 minuuttia, joissakin laitteen toiminnoissa lämpövastukset sammuvat automaattisesti aikaisemmin.

Ruoan lämpimänä pitoon

Valitse alhaisin mahdollisin lämpötila-asetus, niin voit hyödyntää jälkilämmön ja säilyttää ruoan lämpimänä. Jälkilämmön merkkivalo tai lämpötila syttyy näyttöön.

Kypsentäminen lampun ollessa sammutettuna

Kytke lamppu pois päältä kypsennyksen aikana. Kytke se päälle ainoastaan tarvittaessa.

Lepotila

Näyttö siirtyy 2 minuutin kuluttua valmiustilaan.

14. YMPÄRISTÖNSUOJELU

Kierrätä materiaalit, jotka on merkitty merkillä

 Kierrätä pakkaus laittamalla se asianmukaiseen kierrätysastiaan. Suojele ympäristöä ja ihmisten terveyttä kierrättämällä sähkö- ja elektroniikkaromut.

Älä hävitä merkillä  merkittyjä kodinkoneita kotitalousjätteen mukana. Palauta tuote paikalliseen kierrätyskeskukseen tai ota yhteyttä paikalliseen viranomaiseen.

Välkommen till AEG! Tack för att du har valt en av våra produkter.



Få tips om användning, broschyrer, felsökning, service- och reparationsinformation:
www.aeg.com/support

Med reservation för ändringar.

INNEHÅLL

1. SÄKERHETSINFORMATION.....	24
2. SÄKERHETSINSTRUKTIONER.....	27
3. PRODUKTBESKRIVNING.....	30
4. KONTROLLPANEL.....	30
5. FÖRE FÖRSTA ANVÄNDNING.....	31
6. DAGLIG ANVÄNDNING.....	32
7. TILLVALSFUNKTIONER.....	35
8. KLOCKFUNKTIONER.....	36
9. ANVÄNDA TILLBEHÖREN.....	37
10. RÅD OCH TIPS.....	38
11. UNDERHÅLL OCH RENGÖRING.....	40
12. FELSÖKNING.....	41
13. ENERGIEFFEKTIVITET.....	43
14. MILJÖSKYDD.....	44

1. ⚠ SÄKERHETSINFORMATION

Läs noga de bifogade instruktionerna före installation och användning av produkten. Tillverkaren är inte ansvarig för eventuella personskador eller andra skador som uppkommit som ett resultat av felaktig installation eller användning. Förvara alltid bruksanvisningen på en säker och tillgänglig plats för framtida bruk.

1.1 Säkerhet för barn och personer med funktionsnedsättning

- Denna produkt kan användas av barn från 8 års ålder och uppåt, och av personer med nedsatt fysisk, sensorisk eller mental förmåga, samt personer med bristande erfarenhet och kunskap om de övervakas eller instrueras om hur produkten används på ett säkert sätt och förstår de risker som är förknippade med användningen. Barn under 8 år

eller personer med mycket omfattande och komplexa funktionsnedsättningar ska inte vistas i närheten av produkten utan ständig uppsikt.

- Barn ska hållas under uppsikt så att de inte leker med produkten och med mobila enheter med appen.
- Håll allt förpackningsmaterial utom räckhåll för barn och kassera det på lämpligt sätt.
- **WARNING!** Ugnen och åtkomliga delar blir mycket varma under användning. Håll barn och husdjur borta från produkten när den används och när den svalnar.
- Om maskinen har ett barnlås ska den aktiveras.
- Barn får inte utföra rengöring och underhåll av produkten utan uppsikt.

1.2 Allmän säkerhet

- Denna produkt är endast avsedd för matlagning.
- Denna produkt är avsedd för enskilt hushållsbruk inomhus.
- Produkten kan användas i kontor, hotellrum, gårdsgästhus och liknande boenden där sådan användning inte innebär att genomsnittlig hushållsförbrukning överskrids.
- Installation av denna produkt och byte av kabeln får endast utföras av behörig person.
- Använd inte produkten innan den har installerats i den inbyggda strukturen.
- Bryt strömförsörjningen till apparaten före utförande av underhåll.
- Om nätsladden är skadad måste den bytas av tillverkaren, tillverkarens auktoriserade servicecenter eller personer med motsvarande utbildning, för att undvika fara.
- **WARNING!** Kontrollera att produkten är avstängd innan du byter lampa för att undvika risk för elektriska stötar.
- **WARNING!** Ugnen och åtkomliga delar blir mycket varma under användning. Var försiktig så att du inte vidrör värmeelementen eller ugnsutrymmets ytor.
- Använd alltid ugnsvantar vid iläggning eller urtagning av tillbehör eller ugnsgformar.

- Starta inte mikrovågsugnsfunktionen när ugnen är tom. Metalldelar i ugnsutrymmet kan skapa ljusbågar.
- Metallbehållare för mat och dryck får aldrig placeras i mikrovågsugnen. Detta krav gäller inte om tillverkaren anger storlek och form på metallbehållare som är lämpliga för tillagning i mikrovågsugn.
- VARNING! Om luckan eller tätningarna är skadade får ugnen inte användas utan att repareras av en behörig person.
- VARNING! Endast en behörig person får utföra service eller reparation som involverar borttagning av delar som skyddar mot mikrovågsenergi.
- VARNING! Värm inte vätskor och andra livsmedel i tillslutna behållare. De kan explodera.
- Använd endast kärl som är avsedda för mikrovågsugn.
- Håll ugnen under uppsikt vid uppvärmning av mat i plast- eller pappersbehållare för att undvika risk för antändning.
- Produkten är avsedd för uppvärmning av mat och dryck. Torkning av mat eller kläder och uppvärmning av värmekuddar, tofflor, svampar, fuktiga trasor och liknande kan leda till skador, antändning eller brand.
- Om det kommer ut rök, stäng av eller dra ur kontakten till produkten och låt luckan vara stängd för att undvika lågor.
- Uppvärmning av drycker i mikrovågsugn kan leda till fördröjd stötkokning. Var försiktig vid hantering av behållaren.
- Innehållet i nappflaskor och barnmatsburkar ska röras om eller blandas, och temperaturen ska kontrolleras före förtäring för att undvika brännskador.
- Ägg i skal och hela kokta ägg får inte värmas i produkten eftersom de kan explodera, även efter att mikrovågsugnens uppvärmning är klar.
- För att ta bort en ugnssteg drar du först ut stegen framtill och sedan den bakre delen från sidoväggen. Sätt tillbaka ugnsstegar i omvänd ordning.

- Rengör produkten regelbundet och ta bort eventuella matrester.
- Använd inte ångrengöringsmedel för att rengöra produkten.
- Använd inte skarpa rengöringsmedel med slipeffekt eller vassa metallskrapor för att rengöra luckans glas för att undvika repor, vilka i sin tur kan leda till att glaset spricker.
- Om inte produkten hålls ren kan det leda till att den invändiga ytan försämras, vilket kan påverka produktens livslängd och leda till farliga situationer.

2. SÄKERHETSINSTRUKTIONER

2.1 Installation

WARNING!

Endast en behörig person får installera den här produkten.

- Avlägsna allt förpackningsmaterial.
- Installera eller använd inte en skadad produkt.
- Följ installationsanvisningarna som finns på vår webbplats.
- Var alltid försiktig när produkten rör sig eftersom den är tung. Använd alltid skyddshandskar och täckta skor.
- Dra aldrig produkten i handtaget.
- Installera produkten på en säker och lämplig plats som uppfyller installationskraven.
- Minsta avstånd till andra produkter ska beaktas.
- Kontrollera, före installation av ugnen, att ugnsluckan kan öppnas enkelt utan motstånd.
- Produkten är utrustad med ett elektriskt kylsystem. Den måste användas med den elektriska strömförsörjningen.

2.2 Elanslutning

WARNING!

Risk för brand och elektriska stötar.

- Alla elektriska anslutningar ska göras av en behörig elektriker.
- Produkten måste jordas.

- Se till att de parametrarna på märkskylten överensstämmer med elnätets elektricitet.
- Använd alltid ett korrekt installerat, stötsäkert och jordat eluttag.
- Använd inte grenuttag eller förlängningsladdar.
- Kontrollera så att du inte skadar stickkontakten och nätkabeln. Om produktens nätkabel behöver bytas måste det göras av vårt auktoriserade servicecenter.
- Låt inte nätkablar komma i kontakt med eller komma nära produktens lucka eller nichen nedanför produkten, speciellt inte när den är igång eller om luckan är het.
- Stötskyddet för strömförande och isolerade delar måste fästas på ett sådant sätt att det inte kan tas bort utan verktyg.
- Anslut stickkontakten till eluttaget först vid slutet av installationen. Kontrollera att stickkontakten är åtkomlig efter installationen.
- Anslut inte stickkontakten om vägguttaget sitter löst.
- Dra inte i anslutningsladdan för att koppla bort produkten från eluttaget. Ta alltid tag i stickkontakten.
- Använd endast rätt isoleringsenheter: strömbrytare, säkringar (säkringar av skruvtyp tas ur hållaren), jordfelsbrytare och kontaktorer.
- Den elektriska installationen måste ha en isolationsenhet så att du kan koppla från produkten från nätet vid alla poler. Kontaktöppningen på isolationsenheten måste vara minst 3 mm bred.

- Denna produkt levereras med en huvudkontakt och en huvudkabel

2.3 Använd

VARNING!

Risk för skador, brännskador, elstötar eller explosion föreligger.

- Ändra inte produktens specifikationer.
- Kontrollera att ventilationsöppningarna inte är blockerade.
- Låt inte produkten stå utan uppsikt under användning.
- Stäng av produkten efter varje användningstillfälle.
- Var försiktig när du öppnar produktens lucka medan produkten är påslagen. Varm luft kan strömma ut.
- Använd inte produkten med våta händer eller när den har kontakt med vatten.
- Tryck inte på den öppna luckan.
- Använd inte produkten som arbets- eller avlastningsyta.
- Öppna luckan försiktigt. Användning av ingredienser med alkohol kan orsaka blandning av alkohol och luft.
- Låt inte gnistor eller öppna lågor komma i kontakt med produkten när du öppnar luckan.
- Placera inte brandfarliga produkter eller föremål som är våta med brandfarliga produkter i, i närheten av eller på produkten.
- Dela inte ditt Wi-Fi-lösenord.
- Använd inte mikrovågsugnsfunktionen för att förvärma ugnen.

VARNING!

Risk för skador på produkten.

- För att förhindra skador eller missfärgning på emaljen:
 - lägg inte aluminiumfolie direkt på ugnsbotten.
 - håll inte vatten direkt i den heta produkten.
 - Låt inte fuktiga maträtter eller matvaror stå kvar i produkten när tillagningen är klar.
 - var försiktig när du tar bort eller installerar tillbehören.

- Missfärgning av emaljen eller den rostfria ytan påverkar inte produktens funktion.
- Använd en djup form för mjuka kakor. Fruktjuice kan orsaka fläckar som inte går att ta bort.
- Laga alltid mat med luckan stängd.
- Om produkten installeras bakom en beklädnadspanel, till exempel i ett skåp, se till att skåpsdörren eller panelen aldrig är stängd när produkten används. Värme och fukt kan byggas upp bakom en stängd lucka och orsaka skador på produkten, skåpsmöblerna eller golvet. Stäng inte luckan förrän produkten har svalnat helt efter användning.

2.4 Underhåll och rengöring

VARNING!

Risk för personskadorna, brand eller skador på produkten.

- Stäng av produkten och koppla bort den från eluttaget innan underhåll.
- Se till att ugnen är kall. Det finns risk för att glaspanelerna spricker.
- Byt omedelbart ut luckglas som har skadats. Kontakta det auktoriserade servicecentret.
- Var försiktig när du tar bort luckan från produkten. Luckan är tung.
- Se till att hålrummet och luckan torkas torra efter varje användning. Ånga som bildas under användningen av produkten kondenseras på väggarna i ugnen och kan orsaka korrosion.
- Rengör produkten regelbundet för att förhindra att ytmaterialet försämrats.
- Fett och matrester som lämnas kvar i produkten kan orsaka brand och elektriska ljusbågar när mikrovågsugnen är påslagen.
- Rengör produkten med en våt mjuk tras. Använd bara neutrala rengöringsmedel. Använd inte slipande produkter, repande rengöringstussar, lösningsmedel eller metallföremål.
- Om du använder en ugnssprej ska du följa säkerhetsanvisningarna på förpackningen.

2.5 Användning av glas

Hantering av glas utan försiktighet kan resultera i att glaset går sönder, att det blir sprickor eller allvarliga repor:

- Spill inte kallt vatten eller andra vätskor på glaset eftersom en plötslig temperatursänkning kan göra att glaset spricker. Trasigt glas kan vara vasst och svårt att hitta.
- Placera inte varmt glas på en våt eller kall yta, direkt på en bänk eller metallyta eller i diskhon. Hantera inte heller varmt glas med våta trasor.
- Använd inte eller försök reparera trasigt glas.
- Tappa inte eller slå emot glaset mot något hårt, slå inte heller emot med något verktyg mot glaset.
- Värm inte tomt eller nästan tomt glas i mikrovågsugnen, värm inte olja eller smör i mikrovågsugn för varmt (använd minsta tillagningstid).

Låt varmt glas svalna på ett galler, en grytlapp eller en torr trasa. Se till att glaset är tillräckligt kallt innan man diskar det, ställer in det i kylan eller i frysen.

Hantera allt varmt glas (inklusive glas med silikonhanteringsyta) med torra grytlappar.

Undvik att använda mikrovågsugnen på ett felaktigt sätt (t.ex. att sätta på mikrovågsugnen utan något eller med mycket lite i).

2.6 Invändig belysning

WARNING!

Risk för elektrisk stöt!

- När det gäller lampan/lamporna i denna produkt och reservlampor som säljs separat: Dessa lampor är avsedda att tåla extrema fysiska förhållanden i hushållsapparater, såsom temperatur, vibration, fuktighet eller är avsedda att signalera information om produktens driftsstatus. De är inte avsedda att användas i andra produkter eller som rumsbelysning i hemmet.
- Denna produkt innehåller en ljuskälla med energieffektivitetsklass G.
- Använd bara lampor med samma specifikationer.

2.7 Service

- Kontakta ett auktoriserat servicecenter för reparation av produkten.
- Använd endast originalreservdelar.

2.8 Avyttring

WARNING!

Risk för personskador eller kvävning föreligger.

- Kontakta kommunen för information om hur produkten ska kasseras.
- Koppla ur produkten från eluttaget.
- Klipp av elkabeln nära produkten och kassera den.

3. PRODUKTBESKRIVNING

3.1 Allmän översikt

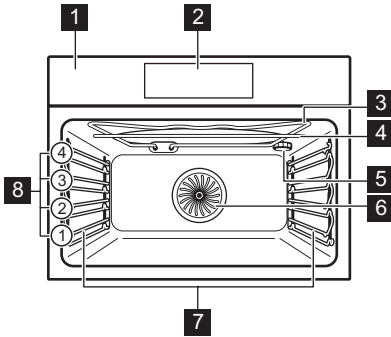

- 1 Kontrollpanel
- 2 Display
- 3 Värmeelement
- 4 Mikrovågsgenerator
- 5 Lampa

- 6 Fläkt
- 7 Ugnsstegar, borttagbara
- 8 Hyllplaceringar

3.2 Tillbehör

- **Galler**
För kakformar, ugnsförmar, stekta rätter, kokkäril/rätter.
Kan användas med mikrovågsfunktioner.
- **Bakplåt**
För mjuka kakor, bakade godsaker, bröd, stora stekar, frusna rätter och för att fånga upp spill av vätska, som t.ex. fett vid stekning av mat på galler.
Kan inte användas med mikrovågsfunktioner.
- **Grill- / stekpanna**
För bakning, stekning eller som uppsamlingsfat.
- **Glasplatta för mikrovågsugn**
För att tillaga mat i mikrovågsugne.

4. KONTROLLPANEL

4.1 Översikt av kontrollpanelen

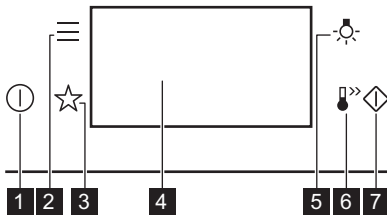

- | | | |
|---|-----------|---|
| 1 | På / Av | Tryck och håll inne för att slå på och stänga av ugnen. |
| 2 | Meny | Visar produktens tillval och inställningsfunktioner. |
| 3 | Favoriter | Förteckning av favoritinställningar. |
| 4 | Display | Visar produktens aktuella inställningar. |

- | | | |
|---|----------------------|--|
| 5 | Lampans strömbrytare | Tända och släcka lampan. |
| 6 | Snabbuppvärmning | Aktivera och inaktivera funktionen: Snabb uppvärmning. |
| 7 | Mikrovågsgnabbstart | Slå på mikrovågsfunktionen (1000 W och 30 sekunder). |

4.2 Display

Display med inställda funktioner.

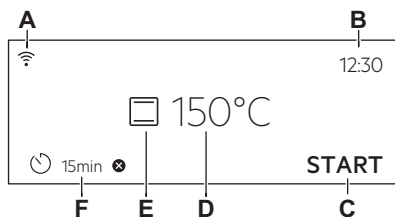

- A. Wi-Fi
- B. Klockslag
- C. START/STOP
- D. Temperatur / Mikrovågsugnens timer
- E. Tillagningsfunktioner
- F. Timer

Indikeringar på displayen

- OK För att bekräfta val/inställning.
- ← För att gå tillbaka en nivå i menyn.

Indikeringar på displayen

- För att ångra den senaste åtgärden.
- För att Slå på och stänga av funktionerna.
- Ljudlarmsfunktionen är aktiverad.
- Ljudlarmet och funktionen för avsluta tillagningen är aktiverad.
- Endast Pop-up-meddelande är aktiverat.
- Fördröjd start-funktionen är aktiverad.
- Avbryta inställningen.
- Wi-Fi-anslutning påslagen.
- Fjärrstyrning är påslagen.

5. FÖRE FÖRSTA ANVÄNDNING

VARNING!

Se Säkerhetsavsnitten.

5.1 Första anslutning

Displayen visar ett välkomstmeddelande när maskinen har anslutits första gången.

Du måste ställa in: Språk, Ljusstyrka i display, Knappljud, Ljudvolym, Klockslag.

5.2 Trådlös anslutning

För att ansluta produkten behöver du:

- Trådlöst nätverk med internetanslutning.
 - Mobil enhet ansluten till ditt trådlösa nätverk.
1. För att ladda ner appen, skanna QR-koden som finns på baksidan av användarhandboken. Du kan också ladda ner appen direkt från App Store.
 2. Följ instruktionerna i appen.
 3. Slå på ugnen.
 4. Tryck på . Välj: Inställningar / Uppkoppling.
 5. - dra eller tryck för att slå på eller av: Wi-Fi.

Ugnens trådlösa modul startar inom 90 sek.



Av säkerhetsskäl stängs fjärrstyrningen av automatiskt efter 24 t. Upprepa uppkopplingsprocessen om det behövs.

Frekvens	2.4 GHz WLAN
	2400 - 2483.5 MHz
Protokoll	IEEE 802.11b DSSS, 802.11g/n OFDM
Max Effekt	EIRP < 20 dBm (100 mW)
WiFi-modul	NIUS-50

5.3 Programvarulicenser

Programvaran i den här produkten innehåller komponenter som baseras på fri och öppen källkod. AEG bekräftar de öppna programvarans och robotgemenskapernas bidrag till utvecklingsprojektet.



För att komma åt källkoden för dessa kostnadsfria och öppna programvarukomponenter vars licensvillkor kräver publicering och för att se deras

fullständiga upphovsrättsinformation och tillämpliga licensvillkor, besök: <http://aeg.opensoftwarerepository.com> (mapp NIUS).

5.4 Initial förvärmning och rengöring

Förvärm den tomma produkten före första användning och kontakt med livsmedel. Produkten kan avge obehaglig lukt och rök. Ventilera rummet under förvärmning.

1. Ta ut alla tillbehör och borttagbara ugnsstegar ur ugnen.
2. Ställ in funktionen . Ställ in maxtemperaturen. Låt ugnen stå på i ca 1 t.

3. Ställ in funktionen . Ställ in maxtemperaturen. Låt ugnen stå på i ca 15 min.
4. Ställ in funktionen . Ställ in maxtemperaturen. Låt ugnen stå på i ca 15 min.
5. Stäng av ugnen och vänta tills den svalnat.
6. Rengör produkten och dess tillbehör med en mikrofiberduk, varmt vatten och ett mildt rengöringsmedel.
7. Sätt tillbaka tillbehör och borttagbara ugnsstegar på sin ursprungliga plats.

6. DAGLIG ANVÄNDNING

VARNING!

Se Säkerhetsavsnitten.

6.1 Tillagningsfunktioner

STANDARD



Grill

För grillning av tunnskurna stycken och brödrostning.



Varmluftsgrillning

stekning på första ugnsnivån av större köttstycken eller fågelkött med ben. Tillaga gratänger och bryna.



Varmluft

För stekning av kött och bakning av kakor. Ställ in en lägre temperatur än för över-/undervärme, eftersom fläkten fördelar värmen jämnt i ugnens insida.



Fryst mat

Perfekt för färdigrätter (t.ex. pommes frites, kroketter eller värullar).



Över-/undervärme

Tillagning och stekning på en ugnsnivå.



Pizza/Paj

Bäst för pizza och andra rätter som kräver mer värme underifrån.



Undervärme

Välj denna funktion efter tillagningen för att bryna maten mer på undersidan om det behövs. Använd den lägsta ugnsnivån.



Lampan kan släckas automatiskt vid en temperatur under 80 °C med vissa tillagningsfunktioner.

SPECIAL



Konservering

För att konservera grönsaker och frukter, placera konserveringsburkar på en bakplåt fylld med vatten. Konserveringsburkarna ska vara värmebeständiga och ha bjo-nettförslutning eller skruvlock i samma storlek. Använd den lägsta falsnivån.



Torkning

För torkning av skivad frukt, grönsaker och svamp. För att den fuktigtade luften ska komma ut och frukten torka bättre rekommenderar vi att ugnsluckan öppnas då och då under torkningsprocessen.



Tallriksförvärmning

För förvärmning av tallrikar för servering.



Jäsning av deg

För snabbare jäsningsprocess för degen. Täck över degens yta för att förhindra att den torkar.



Gratinerer

För rätter som lasagne eller potatisgratäng. Tillaga gratängar och bryna.



Långsam tillagning

Tillagning vid låg temperatur. Perfekt för att tillaga känsliga livsmedel (t.ex. nötkött, kalv eller lamm).



Varmhållning

För varmhållning av maträtter. Obs! Vissa rätter kan fortsätta att tillagas och bli torra under varmhållningen. Täck över rätterna om det behövs.



Brödbakning

Med den här funktionen kan du baka bröd och bullar med professionellt resultat vad gäller krispighet, färg och glans.

MIKROVÅGSUGN



Mikrovågsugn

Effektområde för uppvärmning och tillagning: 100–1 000 W



Upptining

Upptining av olika typer av mat, effektintervall: 100–200 W



Återuppvärmning

Värma upp färdiglagade rätter, effektintervall: 300–700 W



Vätska

Effektområde för uppvärmning av drycker och soppor: 600–1 000 W

MIKROVÅGSKOMBINATION



Varmluft + Mikro

Baka på en ugnsnivå. Funktionen med mikrovågs-boost, effektintervall: 100 - 600 W.



Över-/undervärme + Mikro

Ugnsbaka och grilla på en falsnivå. Funktionen med mikrovågs-boost, effektintervall: 100 - 600 W.



Grill + Mikro

Grilla och bryna mat på en falsnivå. Funktionen med mikrovågs-boost, effektintervall: 100 - 600 W.



Grill + Fläkt + Mikro

Grilla större bitar av kött på en falsnivå. Tillaga gratängar och bryna. Funktionen med mikrovågs-boost, effektintervall: 100 - 600 W.

För allmänna energibesparingsanvisningar, se kapitlet "Energieffektivitet", tips för energibesparing.

6.2 Inställning: Tillagningsfunktioner

1. Slå på ugnen. Standardtillagningsfunktionen och temperaturen visas på displayen.
2. Tryck på symbolen för tillagningsfunktionen  för att gå till undermenyn.
3. Välj tillagningsfunktion och tryck på **OK**.
4. Ställ in temperaturen. Tryck på **OK**.
5. Tryck på **START**.
6. **STOP** – tryck för att stänga av tillagningsfunktionen.
7. Stäng av produkten.

6.3 Inställning: Mikrovågsugnsfunktioner

1. Ta bort alla tillbehör från ugnen och slå på produkten.
2. Sätt i glasplattan i mikrovågsugnen.
3. Tryck på symbolen för tillagningsfunktionen för att gå till undermenyn.
4. Välj mikrovågsfunktionen och tryck på **OK**.
5. Ställ in mikrovågseffekten. Tryck på **OK**.
6. Tryck på **START**.
7. **STOP** – tryck för att stänga av tillagningsfunktionen.
8. Stäng av produkten. Den maximala tiden för mikrovågsfunktionerna beror på mikrovågseffekten du ställt in:

Mikrovågseffekt (W)	Maximal tid (min)
100 - 600	59:99

Mikrovågseffekt (W)	Maximal tid (min)
> 600	7



Om du öppnar luckan avbryts funktionen. Starta den igen genom att trycka på START .

6.4 Inställning: Mikrovågsugnens kombinerade funktioner

Mikrovågsugnens kombinerade funktioner kombinerar standard-tillagningsfunktioner med mikrovågsboost för att förkorta tillagningstiden och förbättra tillagningsresultaten.

- Slå på ugnen. Standardtillagningsfunktionen och temperaturen visas på displayen.
- Tryck på symbolen för tillagningsfunktionen  för att gå till undermenyn.
- Välj mikrovågsugnens kombinationsfunktion och tryck på **OK**. Displayen visar temperaturen.
- Ställ in temperaturen. Tryck på **OK**.
- Tryck på: **W**. Displayen visar inställd mikrovågseffekt.
- Ställ in mikrovågseffekten. Tryck på **OK**.
- Tryck på **START** .
- STOP – tryck för att stänga av tillagningsfunktionen.
- Stäng av produkten.

6.5 Inställning: Mikrovågsugn snabbstart

Mikrovågsugnen kan slås på när som helst med: Mikrovågsugn snabbstart.

- Tryck och håll in . Mikron körs i 30 sek med maximal effekt.
- Tryck på tidsvärdet eller på **+30 s** för att förlänga tillagningstiden.

6.6 Meny

Tryck  för att öppna menyn.

Menyalternativ	Program	
Tillagningshjälp	Förteckning av automatiska program.	
Favoriter	Förteckning av favoritinställningar.	
Tillval	Används för att ställa in ugnskonfigurationen.	
Inställningar	Uppkoppling	Välja nätverksinställningar.
	Inställningar	Används för att ställa in ugnskonfigurationen.
	Service	Visar programvarans version och konfiguration.

Undermeny för: Tillval

Undermeny	Användning
Belysning	Tänder och släcker lampan.
Barnlås	Förhindrar oavsiktlig påslagning av ugnen.
Snabb uppvärmning	Förkortar uppvärmningstiden. Det är endast tillgängligt för vissa tillagningsfunktioner.
Visa klocka i standby	Slår på och stänger av tiden.
Klocka i digital stil	Ändrar formatet för tidsvisning.

Undermeny för: Uppkoppling

Undermeny	Beskrivning. Används för att:
Wi-Fi	Aktivera och avaktivera: Wi-Fi.
Fjärrstyrning	Aktivera och inaktivera fjärrstyrning. Alternativet visas endast efter påslagning av: Wi-Fi.
Automatisk fjärrstyrning	För att starta fjärrstyrningen automatiskt efter att ha tryckt START. Alternativet visas endast efter påslagning av: Wi-Fi.
Nätverk	För att kontrollera nätverksstatus och signalstyrka på: Wi-Fi.

Undermeny	Beskrivning. Används för att:
Glöm nätverk	Avaktivera aktuellt nätverk från automatisk anslutning till ugnen.

Undermeny för: Inställningar

Undermeny	Beskrivning. Används för att:
Språk	Ställer in ugnens språk.
Ljusstyrka i display	Ställer in ljusstyrkan på displayen.
Knappljud	Slår på och stänger av ljudsignal för touchkontrollerna. Det går inte att stänga av ljudet för  .
Ljudvolym	Ställer in volymen på knappljud och signaler.
Klockslag	Ställer in aktuell tid och datum.

Undermeny för: Service



Undermeny	Beskrivning
Demoläge	Aktiverings-/avaktiveringskod: 2468

Undermeny	Beskrivning
Programversion	Information om programversion.
Återställ alla inställningar	Återställer till fabriksinställningar.

6.7 Inställning: Tillagningshjälp

Undermenyn Tillagningshjälp utgörs av en uppsättning extrafunktioner och program som är avsedda för särskilda rätter. Alla rätter i denna undermeny har en passande inställning. Du kan justera tiden, temperaturen och om möjligt mikrovågseffekten under tillagningen.

För vissa maträtter kan tillagningen också styras med Automatisk vikt.



1. Slå på ugnen.
2. Tryck på .
3. Tryck på . Öppna Tillagningshjälp.
4. Välj maträtt eller mattyp.
5. Placera maten inuti produkten och tryck på START.

När funktionen har avslutats, kontrollera om maten är klar. Utöka tillagningstiden om det behövs.

7. TILLVALSFUNKTIONER



7.1 Favoriter ☆

Du kan spara upp till tre av dina favoritinställningar, till exempel tillagningsfunktion och tillagningstid.

1. Slå på ugnen.
 2. Välj önskad inställning.
 3. Tryck på .
 4. Välj: Favoriter, Spara aktuell inställning.
 5. Tryck på + för att lägga till inställningen till listan av: Favoriter.
 6. Tryck på OK.
-  – tryck för att återställa inställningen.
-  – tryck för att avbryta inställningen.

7.2 Funktionslås

Funktionen förhindrar att ugnsfunktionen ändras oavsiktligt.

1. Slå på ugnen.
 2. Välj en tillagningsfunktion.
 3. ☆,  – tryck samtidigt för att slå på funktionen.
- ☆,  – tryck samtidigt för att stänga av funktionen.

7.3 Barnlås

Denna funktion förhindrar oavsiktlig påslagning av ugnen.

1. Slå på ugnen.
2. Tryck på .
3. Välj Tillval/Barnlås.

4. Ange kodbokstäverna i alfabetisk ordning.

Barnlås är aktiverat.



Vid aktivering av denna funktion finns åtkomst till: Timer, Wi-Fi och lampa tillgänglig.

Aktivera ugnen genom att sätta kodbokstäverna i alfabetisk ordning.

7.4 Automatisk avstängning

Av säkerhetsskäl stängs produkten av automatiskt efter en viss tid om tillagningsfunktionen är aktiv och inga inställningar ändras.

 (°C)	 (t)
30 - 115	12.5

 (°C)	 (t)
120 - 195	8.5
200 - 230	5.5

Ställ in tillagningstiden om du tänker köra en tillagningsfunktion som pågår längre än den automatiska avstängningstiden. Se kapitlet "Klockfunktioner."

Automatisk avstängning fungerar inte med funktionerna: Belysning, Sluttid.

7.5 Kylfläkt

När ugnen är på, slås fläkten på automatiskt för att hålla ugnens ytor svala. Om du stänger av ugnen fortsätter fläkten att gå tills ugnen svalnat.

8. KLOCKFUNKTIONER

8.1 Beskrivning av klockfunktioner

Funktion	Beskrivning
Timer	För att ställa in tillagningstiden. Maximalt är 23 t 59 min. Du kan ställa in vad som händer när tiden är ute genom att ställa in önskat: Slutalternativ.
Slutalternativ	Ljudalarm - när tiden är ute avges en ljudsignal. Du kan ställa in den här funktionen när som helst, även när produkten är avstängd. Ljudalarm och avsluta matlagning - när tiden är ute avges en ljudsignal och tillagningsfunktionen stängs av. Inte tillgängligt för mikrovågsfunktioner. Pop-up-meddelande endast - när tiden är ute visas meddelandet på displayen. Du kan ställa in den här funktionen när som helst, även när produkten är avstängd.
Fördröjd start	För att fördröja tillagningens start- och/eller sluttid. Inte tillgängligt för mikrovågsfunktioner.
Förlängning av tid	Förlänga tillagningstiden.

Funktion	Beskrivning
Uptimer	För att visa hur länge produkten är påslagen. Maximalt är 23 t 59 min. Du kan aktivera och inaktivera funktionen. Denna funktion påverkar inte ugnens funktion.

8.2 Inställning: Klockslag

1. Slå på ugnen.
2. Tryck på: Klockslag.
3. Ställ in tidtagningen.
4. Tryck på OK.



8.3 Inställning: Timer

1. Välj uppvärmningsfunktionen och ställ in temperaturen.
2. Tryck på .
3. Ställ in tiden.
Du kan välja önskat slutalternativ genom att trycka på ●●●.
4. Tryck på OK. Upprepa tills displayen visar huvudskärmen.

När 10 % av tillagningstiden återstår och maten inte verkar vara klar, kan man förlänga tillagningstiden. Du kan också ändra



tillagningsfunktionen. Tryck på **+1min** för att förlänga tillagningstiden.

8.4 Inställning: Fördröjd start

1. Välj tillagningsfunktion och temperatur.
2. Tryck på .
3. Ställ in tillagningstiden.
4. Tryck på .
5. Tryck på: Fördröjd start.
6. Välj önskad starttid.
7. Tryck på **OK**. Upprepa tills displayen visar huvudskärmen.

8.5 Inställning: Upptimer

1. Tryck på .

2. Tryck på .
3. Tryck på: Upptimer.
4. Dra i eller tryck på  för att visa drifttiden på huvudskärmen.
5. Tryck på **OK**. Upprepa tills displayen visar huvudskärmen.

8.6 Ändra timerinställningar

Du kan ändra inställd tid när som helst under tillagningen.

1. Tryck på .
2. Ställ in värdet på timern.
3. Tryck på **OK**.

9. ANVÄNDA TILLBEHÖREN

VARNING!

Se Säkerhetsavsnitten.

9.1 Sätta in tillbehör

Använd endast lämpliga kokkärl och material. Se kapitlet "Råd och tips" i kapitlet Lämpliga kokkärl och material för mikrovågsugn.

En liten inbuktning upptill ökar säkerheten och ger ett tipskydd. Fördjupningarna förhindrar också att tillbehören tippar. Kanten runt hyllan hindrar att kokkärl glider av.

Galler

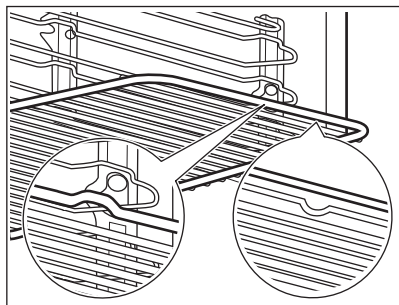

Sätt in gallret mellan ugnsstegens ledskenor och kontrollera att fötterna är vända nedåt. Kontrollera att hyllan ligger an mot baksidan av ugnens insida.

Bakplåt / Djup form

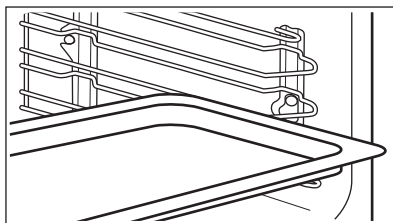

Skjut in långpannan mellan ugnsstegarnas ledskenor. Placera bakplåten med lutningen mot baksidan på ugnens insida.

Glasplatta för mikrovågsugn

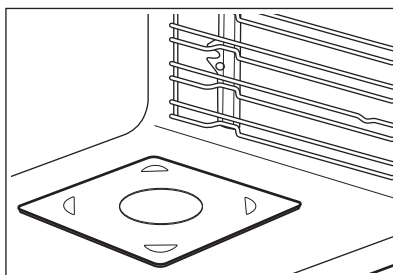

Mikrovågsugnens glasfat skall endast användas med mikrovågsfunktionen. Det är inte avsett för kombinerade mikrovågsfunktioner (t.ex. mikrovågsgrill). Placera tillbehöret på botten i ugnen. Maten

kan läggas direkt på mikrovågsugns
glasfat.

10. RÅD OCH TIPS

10.1 Tillagningsrekommendationer

Temperatur och tillagningstid i tabellerna är endast för vägledning. Hur de ska väljas beror på recept och ingrediensernas kvalitet och mängd.

Ugnen kan baka eller steka annorlunda än din gamla ugn. Tabellerna nedan visar rekommenderade inställningar för temperatur, tillagningstid och hyllposition för specifika typer av mat.

Räkna hyllnivåerna nedifrån, från ugnens botten.





Om du inte kan hitta inställningarna för ett visst recept kanske du kan använda inställningarna för ett liknande recept.

För energibesparingstips, se kapitlet "Energieffektivitet".

För mer matlagningsrekommendationer, se matlagningsstabellerna som finns på vår

hemsida. Du hittar matlagningsstips genom att kontrollera PNC-numret som finns på märkskylten på främre ramen inuti ugnen.





Symbolerna som används i tabellerna:

	Typ av mat
	Tillagningsfunktion
	Temperatur
	Tillbehör
	Vikt (kg)
	Mikrovågseffekt (W)
	Ugnsnivå
	Tillagningstid (min)

10.2 Information för testinstitut

Mikrovågsugn
Tester enligt IEC 60705.







Använd gallret om inget annat anges.

				
Sockerkaka 1)	600	0.475	Botten	7 - 9
Köttfärslimpa 1)	400	0.9	2	25 - 32
Ugnsomelett 1)	500	1	Botten	17 - 19
Uptining av kött 2)	200	0.5	Botten	7 - 8

1) Vänd ett kvarts varv efter halva tiden.

2) Vänd köttet efter halva upptiningstiden.

Mikrovågsugn kombi-funktion
Använd gallret.

						
Mjuk kaka 1)	Över-/undervärme + Mikro	100	0.7	200	2	23 - 27
Potatisgratäng 1)	Varmluft + Mikro	300	1.1	180	2	38 - 42
Kyckling 2)	Grill + Fläkt + Mikro	400	1.1	230	1	35 - 40

1) Vänd ett kvarts varv efter halva tiden.

2) Lägg köttet i en rund glasform och vänd det efter 20 minuters tillagningstid.

10.3 Rekommendationer för mikrovågsugnen

Ställ maten på mikrovågsugnens glasplatta.

Ställ maten på ett fat i botten av ugnen.

Vänd eller rör om maten efter halva upptinings- eller tillagningstiden.

Rör om i rätter med vätska då och då.

Rör om maten före servering.

Lägg skeden i koppen eller glaset när du värmer upp vätskor, för att förbättra värme fördelningen och undvika överkokning. Skeden får inte vidröra någon del av ugnens insida, detta kan orsaka gnistor.

Lägg in maten i ugnen utan förpackning. Förpackade färdigrätter kan endast placeras i produkten om förpackningen är mikrovågssäker. Se kapitlet "Råd och tips", avsnittet Lämpliga kokkärl och material för mikrovågsugn.

Täck inte över maten när du använder kombifunktioner för mikrovågsugnen. Se kapitlet "Daglig användning".

Använd inte mikrovågsfunktioner eller kombinationsfunktioner för mikrovågsugnen när det inte finns någon mat inuti produkten.

Tillagning i mikrovågsugnen

Täck över maten för tillagning eller uppvärmning med mikrovågsfunktioner. Mat kan tillagas utan lock om en knaprig skorpa önskas.

Använd inte för hög energi (för lång tid eller för hög effekt) för tillagningen. Maten kan bli torr, bränd eller börja brinna.

Använd inte ugnen för att koka ägg eller sniglar med skal – de kan explodera. Stick hål i äggulan innan du värmer upp ägg.

Stick ett antal hål i mat med skinn eller skal före tillagning.

Skär grönsaker i jämnstora bitar.

Efter att ha stängt av ugnen, ta ut maten och låt den stå i några minuter för att få en jämn temperatur.

Upptining i mikrovågsugnen

Placera det frysta livsmedlet utan omslag på en liten, upp och nervänd tallrik med en behållare under, eller på ett upptiningsställ eller en plastsil, så att vätska som bildas kan rinna av.



Ta ut upptinade delar efter hand.

Istället för att tina frukt och grönsaker först kan du använda högre effekt i mikrovågsugnen för att tillaga dem.

10.4 Lämpliga kokkärl och material för mikrovågsugn

För mikrovågsugnen får man endast använda lämpliga kärl och material. Se tabellen nedan som referens.

Kontrollera kokkärlet/ materialspecifikationerna före användning.

Kokkärl/material			
Ugnsfast glas och porslin utan metalldelar, t.ex. värmebeständigt glas	✓	✓	✓
Ej ugnsfast glas och porslin utan dekor av silver, guld, platina eller andra metaller	✓	✗	✗
Glas och vitrokeramik av ugnsfast/fryståligt material	✓	✓	✓
Ugnsfast keramik och lergods utan kvarts eller metallkomponenter och glasyrer som innehåller metall	✓	✓	✓
Keramik, porslin och lergods med oglaserad botten eller med små hål, t.ex. på handtagen	✗	✗	✗
Värmebeständig plast upp till 200 °C	✓	✓	✗
Kartong, papper	✓	✗	✗
Plastfolie	✓	✗	✗
Plastfolie till mikrovågsugn	✓	✓	✗
Stekkärl av metall, t.ex. emalj, gjutjärn	✗	✗	✗
Bakformar, svartlack eller silikonbelagd	✗	✗	✗
Bakplåt	✗	✗	✗
Galler	✗	✗	✓
Glasplatta i mikrovågsugnens botten	✓	✓	✗
Kokkärl för mikrovågsugn, t.ex. krisplatta	✗	✓	✗

10.5 Effektinställningar

Uppgifterna nedan är endast riktvärden.

700 - 1000 W

- Bryna i början av tillagningen
- värma vätskor

500 - 600 W

- Tillagning av ägg- och grönsaksrätter
- Sjuda gryrätter
- Värma maträtter på en tallrik
- Tina och värma frysta maträtter

300 - 400 W

- Smälta ost, choklad, smör
- Sjuda ris
- Värma barnmat
- Tillaga/värma känsliga livsmedel
- Fortsätta tillagningen

100 - 200 W

- Upptining av bröd, frukt och kakor, ost, grädde, smör, kött, fisk

11. UNDERHÅLL OCH RENGÖRING

VARNING!

Se Säkerhetsavsnitten.

11.1 Rengöring

Rengöringsmedel

- Rengör ugnens framsida med en mikrofiberduk med varmt vatten och ett mildt rengöringsmedel.
- Använd en rengöringslösning för att rengöra metalldelar.
- Rengör fläckar med ett mildt diskmedel.

För användning varje dag

- Rengör insidan av ugnen efter varje användning. Fettansamling eller andra matrester kan leda till brand.
- Rengör ugnsutrymmets tak från matrester och fett.
- Låt inte tillagad mat stå i ugnen längre än 20 minuter. Torka av ugnen invändigt endast med en mikrofiberduk efter varje användning.

Tillbehör

- Rengör alla tillbehör efter varje användningstillfälle och låt dem torka. Använd enbart en mikrofiberduk med varmt vatten och ett mildt rengöringsmedel. Rengöring inte tillbehören i en diskmaskin.
- Rengör inte tillbehören med nonstick-beläggning med ett rengöringsmedel med slipseffekt eller vassa föremål.

11.2 Ta bort ugnsstegarna

Ta bort ugnsstegarna vid rengöring av produkten.

1. Stäng av ugnen och vänta tills den svalnat.
2. Dra försiktigt ugnsstegen uppåt och ut ur den främre upphängningen.
3. Dra först ut stegarnas främre del från sidoväggen.

4. Dra ur stöden från de bakre hakarna.

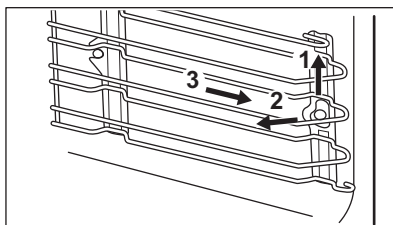

Sätt tillbaka ugnsstegar i omvänd ordning.

11.3 Byte av LED-lampa

⚠ VARNING!

Risk för elektrisk stöt!
Lampan kan vara het.

1. Stäng av ugnen och vänta tills den svalnat.
2. Koppla ur produkten från eluttaget.
3. Lägg trasan på ugnens botten.

⚠ FÖRSIKTIGHETSÅTGÄRDER!

Håll alltid halogenlampan med en trasa för att förhindra att fettrester bränns fast på lampan.

Övre lampa

1. Ta bort glasskyddet genom att vrida på det.
2. Rengör glasskyddet.
3. Byt ut lampan mot en passande som är värmetålig upp till 300 °C.
4. Sätt tillbaka glasskyddet.

12. FELSÖKNING

⚠ VARNING!

Se Säkerhetsavsnitten.

12.1 Vad gör jag om ...

Problembeskrivning	Orsak och åtgärd
Det går inte att starta eller använda produkten.	Ugnen är inte ansluten till strömförsörjningen eller den är ansluten på fel sätt.

Problembeskrivning	Orsak och åtgärd
Ugnen värms inte upp.	Klockan är inte inställd. Se kapitlet "Klockfunktioner" för information om hur du ställer in klockan. Luckan är inte ordentligt stängd. Säkringen har gått. Kontrollera om säkringen är orsaken till felet. Om problemet återkommer ska du kontakta en kvalificerad elektriker. Barnlås är aktiverad.
Belysningen är släckt.	Glödlampan är trasig. Byt ut lampan. Mer information finns i kapitlet "Underhåll och rengöring".
Fel på den trådlösa nätverkssignalen.	Kontrollera om din mobila enhet är ansluten till det trådlösa nätverket. Kontrollera ditt trådlösa nätverk och din router. Starta om routern.
Ny router har installerats eller routerns inställningar har ändrats.	För att konfigurera ugnen eller den mobila enheten igen, se kapitlet "Före första användning", Trådlös anslutning.
Den trådlösa nätverkssignalen är svag.	Flytta routern så nära ugnen som möjligt.
Den trådlösa signalen har störts av en mikrovågsugn placerad för nära ugnen.	Stäng av mikrovågsugnen. Undvik att använda mikrovågsugnen och ugnens fjärrstyrning samtidigt. Mikrovågorna stör WiFi-signalen.

12.2 Felkoder

När mjukvarufel uppstår visar displayen ett felmeddelande. Du hittar problemlistan i tabellen nedan.

Kod och beskrivning	Lösning
F240, F439 – touchområdet på displayen fungerar inte som de ska.	Rengör ytan på displayen. Se till att det inte är någon smuts på touchområdet.
F601 – det finns ett problem med Wi-Fi-signalen.	Kontrollera nätverksanslutningen. Se kapitlet "Före första användning", Trådlös anslutning.
F604 – den första anslutningen till Wi-Fi misslyckades.	Stäng av ugnen och slå på den och försök igen. Se kapitlet "Före första användning", Trådlös anslutning.
F908 – ugnssystemet kan inte ansluta till kontrollpanelen.	Slå på och stänga av ugnen.
F131 – magnetronens temperatur är för hög. 1)	Stäng av ugnen och vänta tills den svalnat. Slå på ugnen igen.
F602, F603 – Wi-Fi är inte tillgängligt. 1)	Slå på och stänga av ugnen.

1) Om följande felmeddelande fortsätter att visas på displayen, betyder det att ett felaktigt delsystem kan ha kopplats bort. I ett sådant fall ska du kontakta återförsäljaren eller ett auktoriserad serviceverkstad. Om något av dessa fel uppstår, fortsätter övriga ugnsfunktioner att fungera som vanligt.

12.3 Servicedata

Kontakta din återförsäljare eller en auktoriserad serviceverkstad om du inte kan avhjälpa felet.

Nödvändig information som servicecentret behöver finns på graderingsskylten. Typskylten sitter på ugnens främre ram. Den

är synlig när du öppnar luckan. Ta inte bort märkskylten från produkten.

Vi rekommenderar att du antecknar uppgifterna här:

Modell (MOD.):

Produktnummer (PNC):

Serienummer (S.N.):

13. ENERGIEFFEKTIVITET

13.1 Produktinformation om effektförbrukning och maxtid för att uppnå lämpligt strömsparläge

Effektförbrukning i viloläge	0.8 W
Effektförbrukning i nätverkstandbyläge	2.0 W
Maxtiden som krävs för att utrustningen automatiskt ska uppnå det lämpliga strömsparläget	20 min

Se kapitlet "Före första användning" för vägledning om hur du aktiverar och avaktiverar den trådlösa nätverksanslutningen.

13.2 Energibesparande tips

Följande tips hjälper dig att spara energi när du använder din produkt.

Kontrollera att ugnsluckan är ordentligt stängd när ugnen är påslagen. Öppna inte ugnsluckan för ofta under tillagningen. Håll luckans tätningslist är ren och kontrollera att den sitter rätt och ordentligt fast.

Använd köksredskap av metall och mörka, icke-reflekterande burkar och behållare för att spara energi (endast när du använder en funktion som inte är mikrovågsugn).

Förvärm inte produkten före tillagning om det inte specifikt rekommenderas.

Gör så korta uppehåll som möjligt vid tillagning av flera rätter för samma tillfälle.

Tillagning med varmluft

Om möjligt, använd varmluftsfunktionen för att spara energi.

Restvärme

Om tillagningen tar längre tid än 30 minuter, sänk ugnstemperaturen med minst 3–10

minuter innan tillagningen avslutas. Tillagningen fortsätter med ugnens restvärme.

Använd restvärmen för att hålla maten varm eller värma upp andra rätter.

När du stänger av ugnen visas restvärme på displayen.

Om ett program med Koktid aktiveras och tillagningstiden är längre än 30 minuter, stängs värmeelementen automatiskt av tidigare i vissa produktfunktioner.

Varmhållning

Välj lägsta möjliga temperaturinställning för att använda restvärme och hålla maten varm. Restvärmeindikatorn eller temperaturen visas på displayen.

Laga mat med släckt belysning

Släck belysningen under tillagning. Tänd den endast när du behöver den.

Standby-läge

Efter 2 minuter växlar displayen till standby-läge.

14. MILJÖSKYDD

Återvinn material med symbolen . Återvinn förpackningen genom att placera den i lämpligt kärl. Bidra till att skydda vår miljö och vår hälsa genom att återvinna avfall från elektriska och elektroniska produkter. Släng

inte produkter märkta med symbolen  med hushållsavfallet. Lämna in produkten på närmaste återvinningsstation eller kontakta kommunkontoret.







